

Prawa autorskie

Niniejsza publikacja, wraz ze wszystkimi fotografiami, ilustracjami i oprogramowaniem, chroniona jest międzynarodowym prawem autorskim. Wszystkie prawa zastrzeżone. Ani instrukcja, ani jakikolwiek materiał w niej zawarty nie mogą być reprodukowane bez pisemnej zgody autora.

© Copyright 2009

Klauzula wyłączenia odpowiedzialności

Informacje umieszczone w tym dokumencie mogą zostać zmienione bez uprzedzenia. Producent nie udziela żadnego rodzaju rękojmi ani gwarancji w odniesieniu do zawartości niniejszej instrukcji, w szczególności do: gwarancji w zakresie zastosowania i przydatności do określonego celu. Producent zastrzega sobie prawo do nanoszenia poprawek i wprowadzania zmian w niniejszej instrukcji bez obowiązku informowania o tym kogokolwiek.

Znaki handlowe

Kensington jest amerykańskim znakiem handlowym firmy ACCO Brand Corporation, zarejestrowanym lub będącym w trakcie rejestracji w innych krajach na całym świecie.

Wszystkie inne nazwy produktów wymienione w niniejszej instrukcji są uznanymi nazwami należącymi do ich właścicieli.

Ważne informacje dotyczące bezpieczeństwa

Ważne:

Radzimy dokładnie zapoznać się z tym rozdziałem przed uruchomieniem projektora. Dzięki niniejszym wskazówkom dotyczącym bezpieczeństwa i zasad użytkowania będziesz mógł bezpiecznie korzystać z projektora przez wiele lat. Zachowaj tę instrukcję na przyszłość.

Użyte symbole

Na obudowie urządzenia i w niniejszej instrukcji znajdują się symbole ostrzegające przed niebezpiecznymi sytuacjami.

Symbole te zostały opisane w następujący sposób.

Uwaga:

Przekazuje dodatkowe informacje dotyczące bieżącego tematu.

Ważne:

Przekazuje dodatkowe informacje, które nie powinny zostać przeoczone.

Ostrzeżenie:

Ostrzega przed sytuacjami, w których może dojść do uszkodzenia urządzenia.

Niebezpieczeństwo:

Ostrzega przed sytuacjami, w których może dojść do uszkodzenia urządzenia, bezpośredniego niebezpieczeństwa lub uszkodzenia ciała.

W całej instrukcji części składowe i poszczególne elementy menu OSD zaznaczone są tłustym drukiem, jak poniżej:

“Wciśnij przycisk **Menu** w pilocie zdalnego sterowania i otwórz menu **Główne**.”

Ogólne informacje dotyczące bezpieczeństwa

- Nie otwieraj pokrywy urządzenia. Poza lampą użytkownik nie może wymieniać żadnych części samodzielnie. W celu naprawy skontaktuj się z wykwalifikowanymi fachowcami.
- Przestrzegaj wszystkich uwag i ostrzeżeń zawartych w instrukcji obsługi lub znajdujących się na obudowie urządzenia.
- Lampa projekcyjna jest tak zaprojektowana, by dawać mocne jaskrawe światło. Nie patrz w obiektyw, gdy jest włączona, gdyż może to spowodować uszkodzenie wzroku.
- Nie stawiaj urządzenia na niestabilnej powierzchni, wózku lub stojaku.
- Nie korzystaj z projektora w pobliżu wody, bezpośrednio na słońcu lub w pobliżu źródła ciepła.
- Nie kładź na projektorze ciężki przedmiotów, takich jak książki czy torby.

Uwagi na temat instalacji projektora

- Ustaw projektor w pozycji poziomej. Kąt pochylenia projektora nie powinien przekraczać 15 stopni. Projektor nie powinien być zainstalowany inaczej niż na blacie lub pod sufitem. W przeciwnym wypadku zostaje bardzo skrócona żywotność lampy.



- Zostaw wolną przestrzeń w odległości 50 cm od otworów wentylacyjnych.

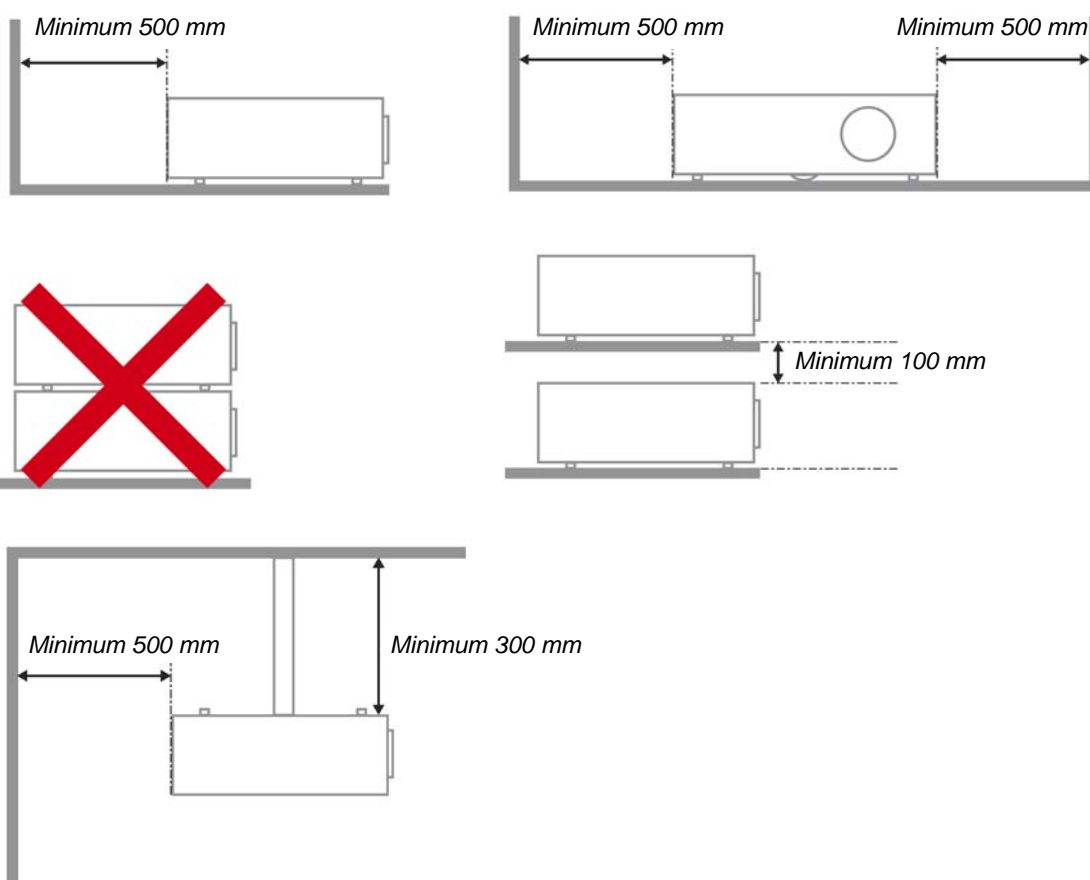

- Upewnij się, czy otwory wlotowe nie pobierają gorącego powietrza z otworów wylotowych.
- Jeśli projektor pracuje w zamkniętej przestrzeni, upewnij się, czy temperatura powietrza w obudowie podczas pracy projektora wynosi 5 - 35°C i czy otwory wlotowe oraz wylotowe nie są zasłonięte.
- Obudowa powinna mieć certyfikat termiczny. Dzięki temu będziesz miał pewność, że projektor nie pobiera wywiewanego powietrza, co może doprowadzić do wyłączenia urządzenia, nawet jeśli temperatura w obudowie nie przekracza 5 - 35°C.

Bezpieczeństwo dotyczące zasilania

- Używaj wyłącznie kabla zasilania znajdującego się w komplecie.
- Nie kładź na nim żadnych przedmiotów. Kabel zasilania umieść w miejscu, gdzie nie będzie narażony na zdeptanie.
- Jeśli przez dłuższy czas nie używasz pilota zdalnego sterowania, wyjmij z niego baterie.

Wymiana lampy

Źle wykonana wymiana lampy może narazić użytkownika na niebezpieczeństwo. W rozdziale Wymiana lampy projekcyjnej na stronie 39 znajdziesz przejrzyste wskazówki odnośnie wymiany lampy. Nim wymienisz lampę:

- Odłącz kabel zasilania.
- Odczekaj ok. 1 godziny aż lampa wystygnie.

Czyszczenie projektora

- Przed czyszczeniem odłącz kabel zasilania. Patrz rozdział Czyszczenie projektora na stronie 42.
- Odczekaj ok. 1 godziny aż lampa wystygnie.

Ostrzeżenia dotyczące regulacji prawnych

Przed zainstalowaniem i użyciem projektora zapoznaj się z regulacjami prawnymi w rozdziale Regulacje prawne na stronie 53.

Ważne informacje dotyczące recyklingu:



Lampa(y) zawierają rtęć. Produkt ten może zawierać inne elektroniczne części, które są niebezpieczne, jeśli nie zostaną odpowiednio zutylizowane. Recykling lub utylizacja powinny odbywać się zgodnie z lokalnym, stanowym lub federalnym prawem. Więcej informacji znajdziesz w Electronic Industries Alliance na stronie WWW.EIAE.ORG. Informacje na temat utylizacji lampy znaleźć można na stronie WWW.LAMPRECYCLE.ORG.

Objaśnienie symboli



UTYLIZACJA: Sprzętu elektrycznego lub elektronicznego nie wyrzucaj do domowych lub miejskich śmietników. Kraje UE zobowiązane są do korzystania ze specjalnych usług recyklingu.

Główne cechy

- Lekkie urządzenie, łatwe do spakowania i transportu.
- Kompatybilne ze wszystkimi najważniejszymi standardami wideo, w tym: NTSC, PAL i SECAM.
- Duża jasność umożliwia projekcję w dzień i w oświetlonych pomieszczeniach.
- Uzyskuje precyzyjny i czysty obraz, obsługując rozdzielczość do SXGA+ przy 16,7 milionie kolorów.
- Łatwo dostosowujące się ustawienia umożliwiają projekcję z przodu i tyłu ekranu.
- Projekcja line-of-vision (oś widzenia), stosując zaawansowaną korekcję zniekształcenia trapezowego, pozwala na projekcje obrazów pod kątem.
- Automatyczne wykrywanie źródła sygnału.

O instrukcji obsługi

Niniejsza instrukcja przeznaczona jest dla ostatecznych użytkowników i opisuje, jak zainstalować i obsługiwać projektor DLP. O ile to możliwe, informacja na dany temat, np. ilustracja i jej opis, znajduje się na jednej stronie.. Format dopasowany do drukarki ułatwia korzystanie z instrukcji i pozwala zaoszczędzić papier, a tym samym chronić środowisko. Zaleca się drukowanie tylko tych rozdziałów, które są potrzebne.

Spis treści

ROZPOCZĘCIE PRACY	1
ELEMENTY KOMPLETU	1
WYGLĄD PROJEKTORA	2
<i>SERIA D9 Widok od strony przedniej-prawej</i>	2
<i>Widok z góry—Przyciski i diody OSD</i>	3
<i>Widok od strony tylnej</i>	4
<i>Widok od dołu</i>	5
ELEMENTY PILOTA ZDALNEGO STEROWANIA	6
ZAKRES DZIAŁANIA PILOTA ZDALNEGO STEROWANIA	8
PRZYCISKI W PROJEKTORZE I NA PILOCIE ZDALNEGO STEROWANIA	8
USTAWIENIA I OPERACJE	9
UMIESZCZANIE BATERII W PILOCIE ZDALNEGO STEROWANIA	9
PODŁĄCZANIE URZĄDZEŃ	10
WŁĄCZANIE I WYŁĄCZANIE PROJEKTORA	11
USTAWIANIE HASŁA DOSTĘPU (BLOKADA BEZPIECZEŃSTWA)	13
USTAWIANIE WYSOKOŚCI PROJEKTORA	15
REGULACJA PIERŚCIENIA POWIĘKSZENIA (TYLKO SERIA VX) OSTROŚCI I ZNIEKSZTAŁCENIE TRAPEZOWE.....	16
USTAWIANIE GŁOŚNOŚCI	17
USTAWIENIA MENU OSD	18
PRZYCISKI MENU OSD.....	18
<i>Nawigacja OSD</i>	18
USTAWIANIE JĘZYKA OSD	19
PRZEGLĄD MENU OSD	20
PRZEGLĄD POD-MENU OSD.....	21
MENU OBRAZ	22
<i>Funkcje Zaawansowane</i>	23
<i>Zarządzanie kolorami</i>	24
MENU KOMPUTER	25
MENU WIDEO/AUDIO	26
<i>Audio</i>	27
MENU INSTALACJA I.....	28
MENU INSTALACJA II	29
<i>Funkcje Zaawansowane</i>	30
<i>Ustawienia menu OSD</i>	31
<i>Test peryferyjny</i>	31
<i>Zerowanie czasu pracy lampy</i>	32
<i>Sieć</i>	32
<i>Ustawienia fabryczne</i>	38
<i>Status</i>	38
KONSERWACJA I BEZPIECZEŃSTWO	39
WYMIANA LAMPY PROJEKCYJNEJ	39
<i>Zerowanie czasu pracy lampy</i>	41
CZYSZCZENIE PROJEKTORA	42
<i>Czyszczenie obiektywu</i>	42
<i>Czyszczenie obudowy</i>	42
KORZYSTANIE Z SYSTEMU KENSINGTON® LOCK	43
ROZWIĄZYWANIE PROBLEMÓW	44
NAJCZĘŚCIEJ SPOTYKANE PROBLEMY I SPOSOBY ICH ROZWIĄZYWANIA	44
WSKAZÓWKI DOTYCZĄCE ROZWIĄZYWANIA PROBLEMÓW	44
DIODY INFORMUJĄCE O BŁĘDACH.....	45
PROBLEMY Z OBRAZEM	45
PROBLEMY Z LAMPĄ	46
PROBLEMY Z PILOTEM ZDALNEGO STEROWANIA	46
PROBLEMY Z DŹWIĘKIEM.....	47

ODDAWANIE PROJEKTORA DO NAPRAWY	47
DANE TECHNICZNE	48
DANE TECHNICZNE	48
ODLEGŁOŚĆ PROJEKTORA OD EKRANU I ROZMIAR WYŚWIETLANEGO OBRAZU	49
<i>Tabela odległości i rozmiaru ekranu dla SERIA D9</i>	49
SERIA D9 TABELA TRYBU SYNCHRONIZACJI	49
ROZMIARY PROJEKTORA.....	52
REGULACJE PRAWNE	53
OSTRZEŻENIA FCC	53
KANADA	53
CERTYFIKACJE BEZPIECZEŃSTWA	53
OSTRZEŻENIE EN 55022.....	53

ROZPOCZĘCIE PRACY

Elementy kompletu

Rozpakuj ostrożnie projektor i sprawdź, czy są następujące elementy:

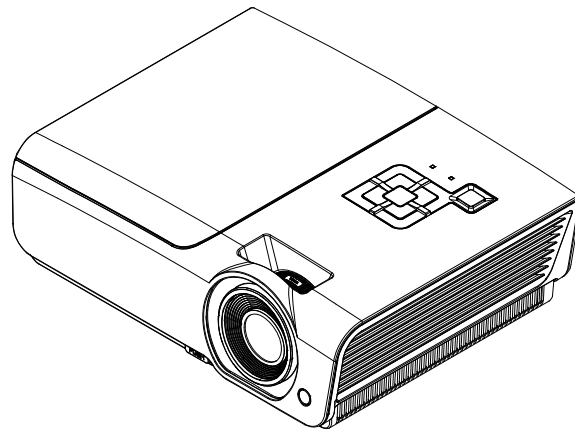

SERIA D9 PROJEKTOR DLP

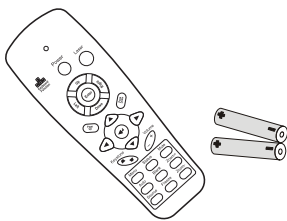

PILOT ZDALNEGO
STEROWANIA
(Z JEDNĄ BATERIĄ AAA)

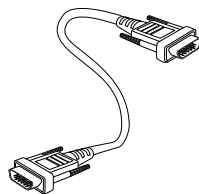

KABEL RGB

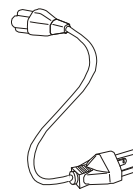

KABEL ZASILANIA

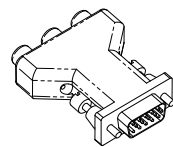

RGB DO PRZYSTAWKI
KOMPONENTOWEJ
(OPCJONALNIE)

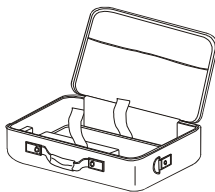

TORBA



CD-ROM
(Z NINIEJSZĄ INSTRUKCJĄ
OBSŁUGI)



KARTA GWARANCYJNA

Jeśli brakuje któregoś z elementów, jest on uszkodzony lub urządzenie nie działa, skontaktuj się ze sprzedawcą sprzętu. Zatrzymaj oryginalne opakowanie na wypadek, gdyby kiedyś zaszła potrzeba oddania sprzętu do naprawy.

Ostrzeżenie:

Nie należy używać projektora w zakurzonej otoczeniu.

Wygląd projektora

SERIA D9 Widok od strony przedniej-prawej

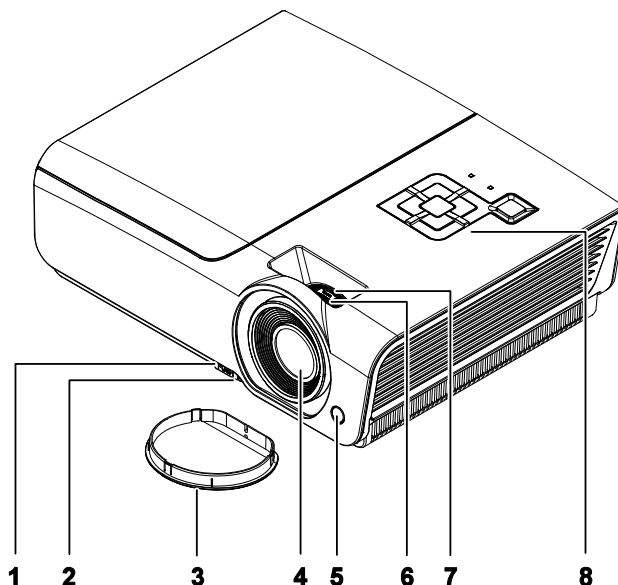

LP.	NAZWA	OPIS	STR.
1.	Przycisk regulacji wysokości	Wciśnij, by odblokować regulator wysokości	15
2.	Regulator wysokości	Reguluje wysokość projektora	
3.	Oslona obiektywu	Chroń obiektyw w czasie, gdy nie jest używany	
4.	Obiektyw	Ochrona obiektywu	
5.	Odbiornik podczerwieni	Odbiera sygnały podczerwieni z pilota zdalnego sterowania	6
6.	Pierścień ostrości	Reguluje ostrość obrazu	16
7.	Pierścień powiększenia (Tylko seria VX)	Zwiększa obraz projekcji	
8.	Przyciski funkcyjne	Patrz Widok z góry—Przyciski i diody OSD.	3

Ważne:

Otwory wentylacyjne pozwalają na prawidłową cyrkulację powietrza, umożliwiającą chłodzenie lampy. Nie przysłaniaj żadnego z nich.

Uwaga:

D925TX/D930TX/D927TW nie posiada pokrętki powiększenia.

Widok z góry—Przyciski i diody OSD

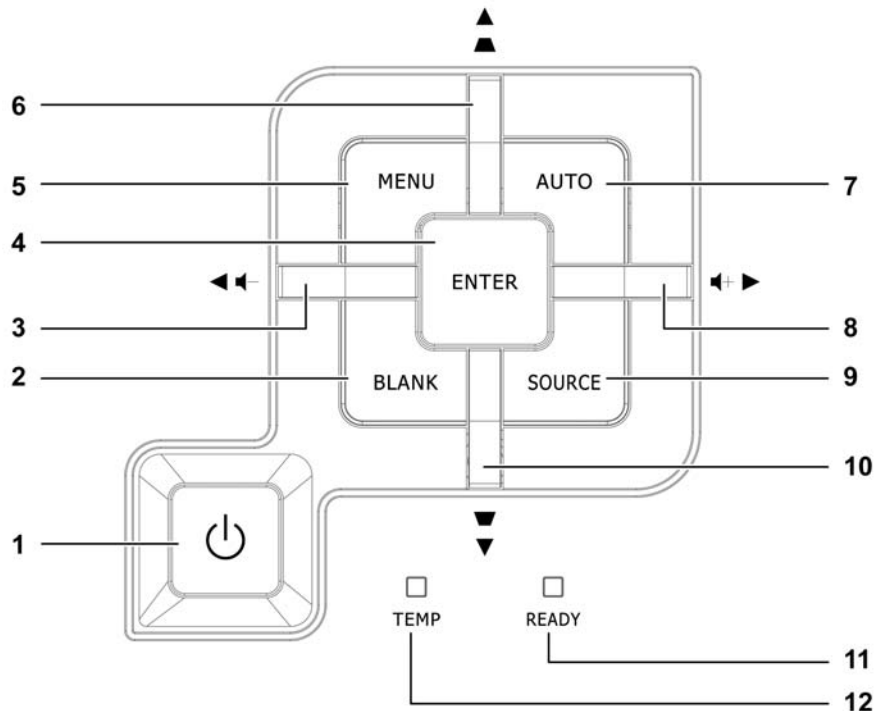

LP.	NAZWA	OPIS		STR.
1.	(Przycisk zasilania)	Włącza i wyłącza projektor		11
2.	BLANK	Wyświetla pusty ekran i wycisza dźwięk		
3.	◀ (Lewy kursor) / Głośność	Służy do nawigacji i zmiany ustawień OSD Skrócona instrukcja obsługi - Dla głośności		18
4.	Enter	Otwiera lub potwierdza podświetlony element menu OSD		
5.	MENU	Otwiera i zamyka przyciski OSD		
6.	▲ (Górny kursor) / Trapezu+	Służy do nawigacji i zmiany ustawień OSD Skrócona instrukcja obsługi - Dla trapezu		18
7.	AUTO	Optymalizuje wielkość obrazu, jego pozycję i rozdzielczość		
8.	▶ (Prawy kursor) / Głośność	Służy do nawigacji i zmiany ustawień OSD Skrócona instrukcja obsługi - Dla głośności		18
9.	ŹRÓDŁO	Otwiera menu Źródło		10
10.	▼ (Dolny kursor) / Trapezu-	Służy do nawigacji i zmiany ustawień OSD Skrócona instrukcja obsługi - Dla trapezu		18
11.	DIODA GOTOWOŚCI	Czerwony	Lampa gotowa do włączenia.	
		Miga	Lampa nie jest gotowa (Nagrzewa się/wyłącza/stygnie) (patrz rozdział Diody informujące o błędach na stronie 45)	
12.	DIODA TEMPERATURY	Miga	Kod błędu	

Widok od strony tylnej

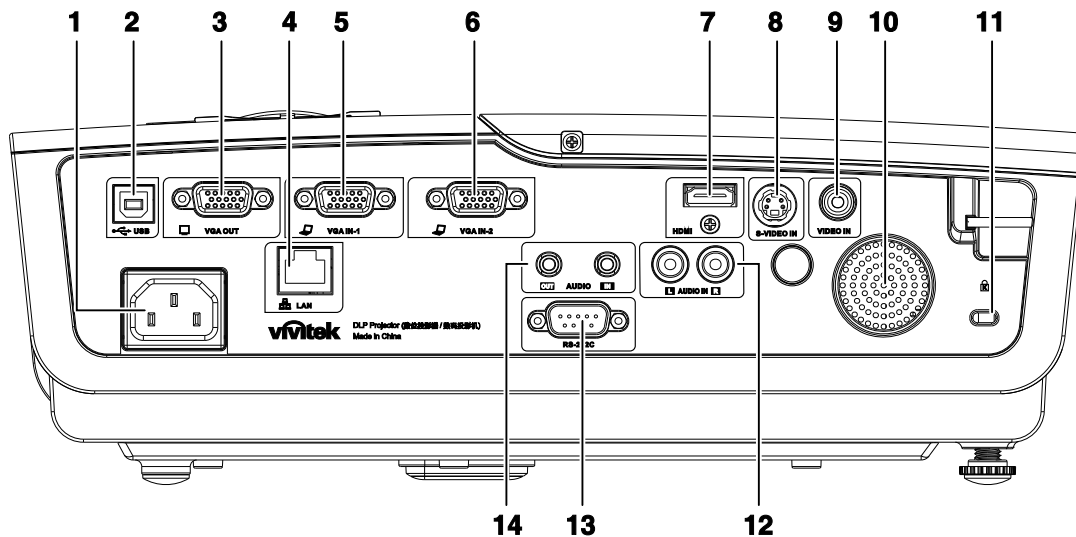

LP.	NAZWA	OPIS	STR.
1.	GNAZDO ZASILANIA	Służy do podłączania KABLA ZASILANIA	11
2.	(USB)	Służy do podłączenia komputera PRZY POMOCY KABLA USB	10
3.	WYJŚCIE VGA	Podłącz KABEL RGB do ekranu (Złącze bezpośrednie tylko dla VGA IN-1)	
4.	LAN	Podłącz KABEL LAN z Ethernetu	
5.	WEJŚCIE VGA – 1	Służy do podłączenia KOMPUTERA I INNYCH URZĄDZEŃ przy pomocy kabla RGB	
6.	WEJŚCIE VGA – 2	Służy do podłączenia KOMPUTERA I INNYCH URZĄDZEŃ przy pomocy kabla RGB	
7.	HDMI	Podłącz KABEL HDMI z urządzenia HDMI	
8.	S-VIDEO IN	Służy do podłączania URZĄDZENIA WIDEO przy pomocy kabla S-VIDEO	
9.	VIDEO IN	Podłącz KABELA KOMPOZYTOWY z urządzenia wideo	
10.	Głośnik	Emituje dźwięk	
11.	Blokada Kensington	Przymocowuje urządzenie do stałych przedmiotów przy pomocy systemu Kensington® Lock	43
12.	AUDIO IN (L i P)	Podłącz KABLE AUDIO z urządzenia audio	10
13.	RS-232	Podłącz kabel portu szeregowego RS-232, by uzyskać zdalne sterowanie	
14.	AUDIO IN AUDIO OUT	Służy do podłączenia KABEL AUDIO przy pomocy kabla audio Podłącz KABEL AUDIO do złącza bezpośredniego audio	

Uwaga:

Jeśli twój sprzęt wideo ma różne źródła wejścia, w celu uzyskania najlepszej jakości obrazu poleca się podłączanie urządzeń w następującej kolejności HDMI/DVI, komponent (przez VGA), S-Video, Kompozytowe.

Widok od dołu

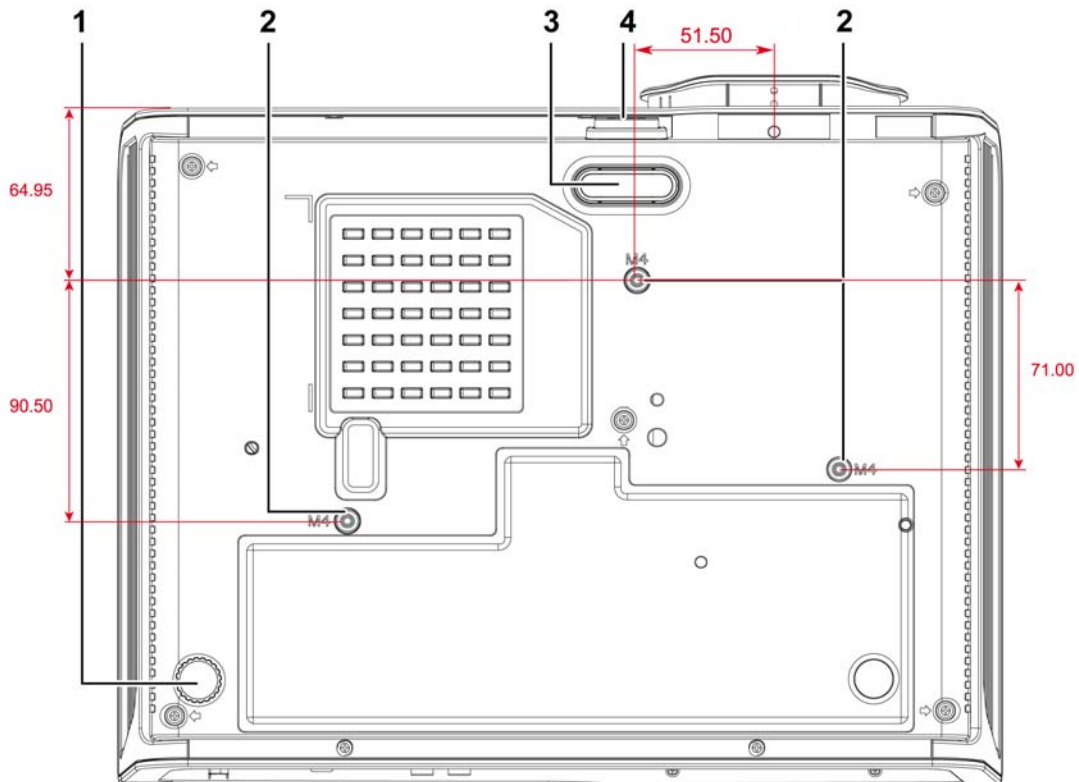

LP.	NAZWA	OPIS	STR.
1.	Regulator nachylenia	Dźwignia obrotowa służąca do regulacji kąta wyświetlania.	15
2.	Otwory do mocowania na suficie.	Skontaktuj się ze sprzedawcą sprzętu w celu otrzymania informacji na temat montowania projektora na suficie.	
3.	Regulator wysokości	Regulator wysuwa się po wciśnięciu przycisku.	15
4.	Przycisk regulacji wysokości	Wciśnij, by odblokować regulator wysokości.	

Uwaga:

Instalując, upewnij się, czy używasz wyłącznie mocowań z listy UL..

Do montażu sufitowego należy stosować elementy montażowe posiadające odpowiednie aprobaty i śruby M4 o maksymalnej głębokości 6 mm (0,23 cala).

Konstrukcja do mocowania sufitowego musi mieć pasujący kształt i odpowiednią wytrzymałość.

Wytrzymałość wagowa mocowania sufitowego musi przewyższać ciężar zainstalowanego sprzętu.

Dodatkowym środkiem ostrożności może być próba wytrzymałości, którą należy przeprowadzać trzykrotnie z ciężarem równym ciężarowi sprzętu (nie mniejszym niż 5,15 kg) przez nie krócej niż 60 sekund.

Elementy pilota zdalnego sterowania

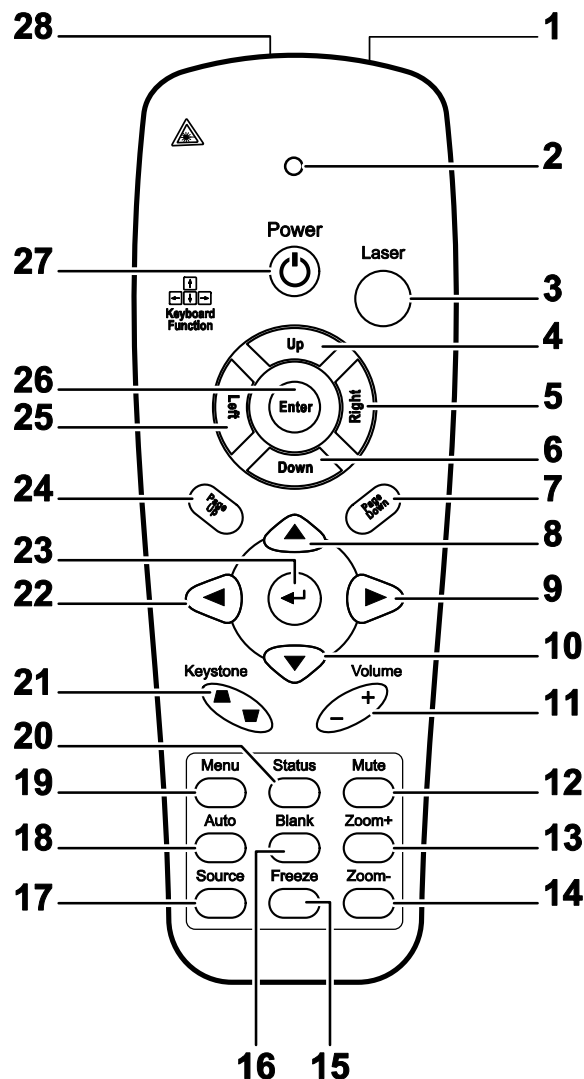

Ważne:

1. Nie korzystaj z pilota przy włączonym jasnym fluorescencyjnym świetle. Fluorescencyjne światło o wysokiej częstotliwości może uniemożliwić jego pracę.
2. Upewnij się, czy nic nie stoi na drodze między pilotem a projektorem. Jeśli droga między pilotem i projektorem jest przysłonięta, sygnał może dochodzić odbijając się od różnych płaszczyzn, np. ekranów do projekcji.
3. Funkcje przycisków w projektorze odpowiadają tym samym funkcjom przycisków w pilocie zdalnego sterowania. Niniejsza instrukcja obsługi opisuje dane funkcje na przykładzie pilota zdalnego sterowania.

Lp.	NAZWA	OPIS	STR.
1.	Nadajnik podczerwieni	Wysyła sygnały do projektora	
2.	Dioda statusu	Świeci się, gdy pilot zdalnego sterowania jest w użyciu	
3.	Laser	Wciśnij, by włączyć wskaźnik laserowy	
4.	Góra	Górna strzałka przy połączeniu z komputerem przez USB	
5.	Prawy	Prawa strzałka przy połączeniu z komputerem przez USB	
6.	Dół	Dolna strzałka przy połączeniu z komputerem przez USB	
7.	Strona w dół	Funkcja "strona w dół" przy połączeniu z komputerem przez USB	
8.	Górny kursor	Służy do nawigacji i zmiany ustawień w OSD	18
9.	Prawy kursor		
10.	Dolny kursor		
11.	Głośność +/-	Reguluje głośność	17
12.	Wyciszenie	Wycisza wbudowany głośnik	
13.	Powiększenie	Powiększa	16
14.	Zmniejszenie	Zmniejsza	
15.	Zamrożenie	Zatrzymuje/uruchamia obraz na ekranie	
16.	Pusty ekran	Włącza funkcję pustego ekranu	
17.	Źródło	Szuka źródła sygnału	
18.	Auto	Automatyczne ustawianie fazy, dostrajania, rozmiaru i pozycji	
19.	Menu	Włączanie OSD	18
20.	Status	Włączanie Menu Statusu OSD (menu to włącza się tylko wtedy, gdy wykryte zostało źródło sygnału)	38
21.	Zniekształcenie trapezowe góra/dół	Korekcja obrazu - efekt trapezu (szersza góra/dół)	16
22.	Lewy kursor	Służy do nawigacji i zmiany ustawień w OSD	18
23.	Enter	Zmienia ustawienia w OSD	
24.	Strona w górę	Strona w górę przy połączeniu z komputerem przez USB	
25.	Lewy	Lewa strzałka przy połączeniu z komputerem przez USB	
26.	Enter	Przycisk enter przy połączeniu z komputerem przez USB	
27.	Zasilanie	Włącza i wyłącza projektor	11
28.	Laser	Zastosowanie pilota w roli wskaźnika laserowego. NIE KIERUJ LASERA W STRONĘ OCZU.	

Zakres działania pilota zdalnego sterowania

Pilot steruje projektorem przy pomocy transmisji podczerwieni. Nie jest konieczne kierowanie pilota bezpośrednio w stronę projektora. Załóżmy, że pilot nie jest trzymany w linii prostopadłej do boków czy tylnej części projektora, będzie on jednak działał dobrze w promieniu około 7 m (23 stóp) i do 15 stopni powyżej i poniżej poziomu projektora. Jeśli projektor nie odpowiada na pilota, podejdź trochę bliżej.

Przyciski w projektorze i na pilocie zdalnego sterowania

Projektor może być obsługiwany przy pomocy pilota zdalnego sterowania lub przyciskami umieszczonymi na górze. Wszystkie operacje mogą być wykonywane przez pilota zdalnego sterowania, ale przyciski na projektorze mają ograniczone funkcje.

Umieszczanie baterii w pilocie zdalnego sterowania

1. Zdejmij pokrywę baterii przesuwając ją w kierunku pokazanym przez strzałkę.

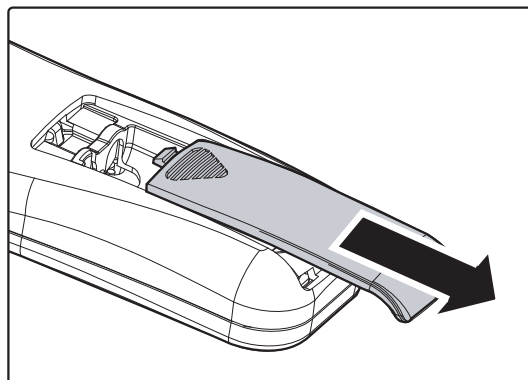

2. Włóż baterię stroną dodatnią do góry.

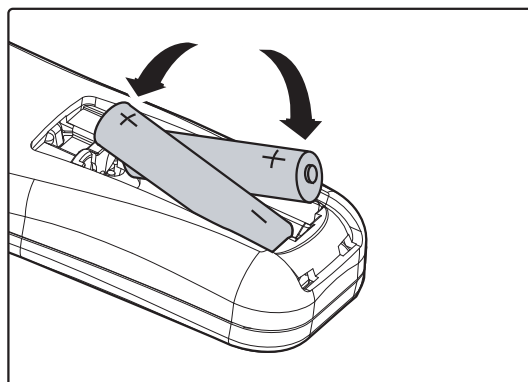

3. Wsuń pokrywę.

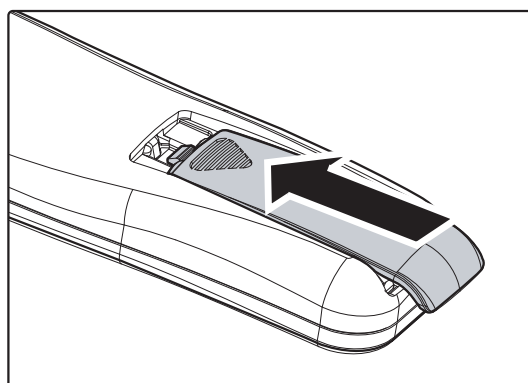

Ostrzeżenie:

1. Używaj tylko baterii AAA. (poleca się alkaliczne).
2. Zużyte baterie utylizuj zgodnie z lokalnymi przepisami.
3. Wyjmuj baterii, jeśli nie używasz projektora przez dłuższy czas.

Podłączanie urządzeń

Komputer PC lub notebook i urządzenia wideo mogą być podłączone do projektora jednocześnie. Urządzenia wideo to odtwarzacze DVD, VCD i VHS, a także kamery wideo i cyfrowe aparaty fotograficzne. Sprawdź w instrukcji obsługi podłączonego urządzenia, czy ma ono właściwe gniazdo wyjściowe.

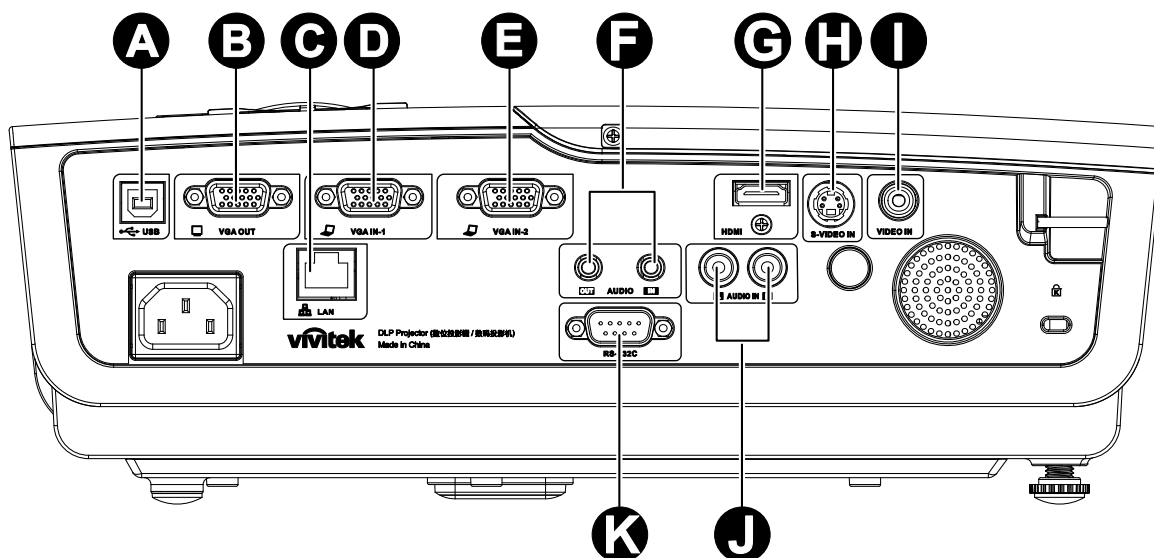

LP.	NAZWA	OPIS
A	(USB)	Służy do podłączenia KOMPUTERA przy pomocy KABLA USB.
B	WYJŚCIE VGA	Podłącz KABEL RGB do ekranu. (Złącze bezpośrednie tylko dla VGA IN-1)
C	LAN	Podłącz KABEL LAN z Ethernetu.
D	WEJŚCIE VGA – 1	Służy do podłączenia KOMPUTERA I INNYCH URZĄDZEŃ przy pomocy kabla RGB.
E	WEJŚCIE VGA – 2	Służy do podłączenia KOMPUTERA I INNYCH URZĄDZEŃ przy pomocy kabla RGB.
F	AUDIO IN AUDIO OUT	Służy do podłączenia KABEL AUDIO przy pomocy kabla audio. Podłącz KABEL AUDIO do złącza bezpośredniego audio.
G	HDMI	Podłącz KABEL HDMI z urządzenia HDMI.
H	S-VIDEO	Służy do podłączania URZĄDZENIA WIDEO przy pomocy kabla S-video.
I	VIDEO	Podłącz KABLE KOMPOZYTOWE z urządzenia wideo.
J	AUDIO IN (L i P)	Podłącz KABLE AUDIO z urządzenia audio.
K	RS-232C	Podłącz kabel portu szeregowego RS-232, by uzyskać zdalne sterowanie.

Niebezpieczeństwo:

Ze względów bezpieczeństwa, odłącz zasilanie w projektorze i wszystkich podłączonych urządzeniach przed ich podłączeniem.

Włączanie i wyłączenie projektora

1. Podłącz kabel zasilania do projektora. Drugi koniec podłącz do gniazdka elektrycznego.
Zaświecą się diody **ZASILANIA** i **GOTOWOŚCI** na projektorze.

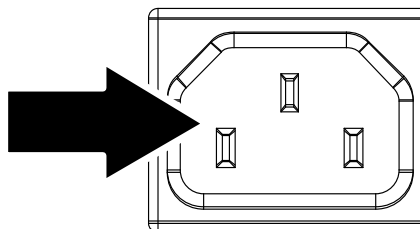

2. Włącz podłączone urządzenia.
3. Upewnij się, czy dioda **GOTOWOŚCI** świeci się stałym pomarańczowym światłem, a nie migającym pomarańczowym światłem. Następnie wciśnij przycisk **ZASILANIA**, by włączyć projektor.

Wyświetli się ekran powitalny projektora i zostaną odszukane podłączone urządzenia.

Patrz rozdział Ustawianie hasła dostępu (Blokada bezpieczeństwa) na stronie 13, jeśli blokada bezpieczeństwa jest aktywna.

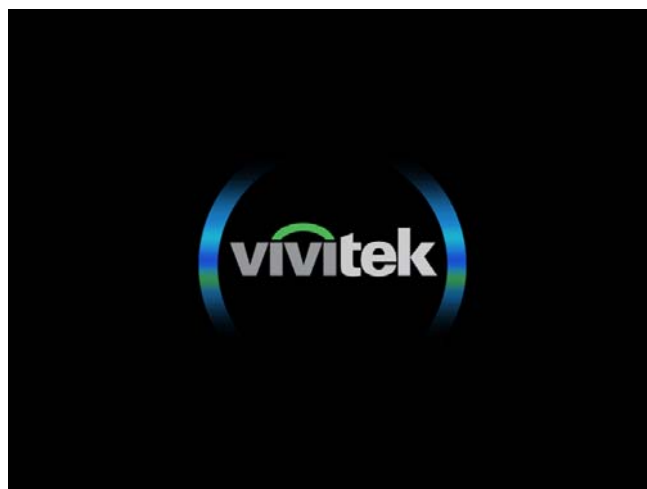

4. Jeśli podłączone jest więcej niż jedno urządzenie, wciśnij przycisk **ŹRÓDŁO** i użyj **▲▼**, by przemieszczać się między urządzeniami. (Komponent jest podłączony poprzez RGB do PRZYSTAWKI KOMPONENTOWEJ.)

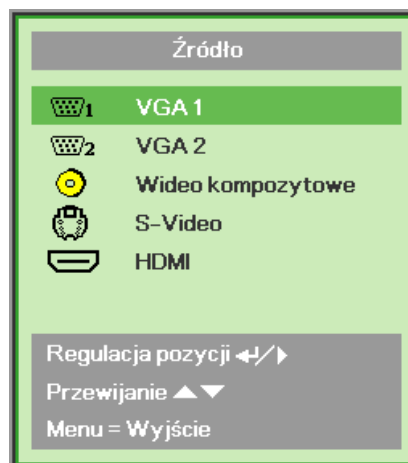

- VGA 1/VGA 2: Analogowe RGB
Komponent: wejście DVD YCbCr / YPbPr, lub wejście HDTV YPbPr przez gniazdo HD15
- Wideo kompozytowe: Tradycyjne wideo kompozytowe
- S-Video: Super wideo (oddzielnie Y/C)
- HDMI: HDMI, DVI

5. Kiedy pojawi się komunikat “Wyłączyć? /Wciśnij włącznik ponownie” wciśnij przycisk **ZASILANIE**. Projektor zostanie wyłączony.

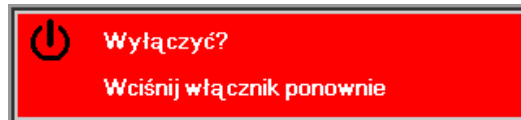

Ostrzeżenie:

1. *Przed włączeniem projektora upewnij się, czy zdjęta jest osłona obiektywu.*
2. *Nie odłączaj kabla zasilania, dopóki dioda GOTOWOŚCI nie przestanie migać, informując, że projektor wystygł.*

Ustawianie hasła dostępu (Blokada bezpieczeństwa)

Można użyć czterech przycisków kursora (strzałek), by ustawić hasło i w ten sposób zabezpieczyć projektor przed nieupoważnionym użyciem. Jeśli funkcja ta jest aktywna, przed włączeniem projektora należy wprowadzić hasło. (Patrz rozdział Nawigacja OSD strona 18 i Ustawianie języka OSD strona 19. Znajdują się tam informacje, jak korzystać z menu OSD.)

Ważne:

Hasło przechowuj w bezpiecznym miejscu. Bez hasła nie będziesz mógł używać projektora. W przypadku utraty hasła, skontaktuj się ze sprzedawcą sprzętu, by zdobyć informacje na temat usuwania hasła.

1. Wciśnij przycisk **MENU**, by otworzyć menu OSD.

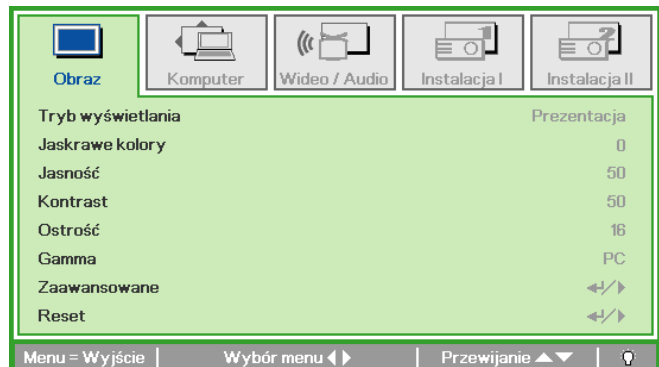

2. Wciśnij przycisk kursora ◀▶, by poruszać się po menu **Instalacja I**.



3. Wciśnij przycisk kursora ▲▼, by wybrać opcję **Blokada bezpieczeństwa**.

4. Wciśnij przycisk kursora ◀▶, by włączyć lub wyłączyć blokadę bezpieczeństwa.

Okno dialogowe hasła pojawi się automatycznie.



5. Do wprowadzenia hasła możesz użyć przycisków kursora ▲▼◀▶ w bloku klawiszy lub w pilocie zdalnego sterowania. Możesz zastosować dowolną kombinację, włącznie z użyciem tych samych strzałek pięć razy, ale liczba strzałek powinna być nie mniejsza niż pięć.

Wcisnij przyciski kursora w dowolnej kolejności, by wprowadzić hasło. Wcisnij przycisk **MENU**, by opuścić okno dialogowe.

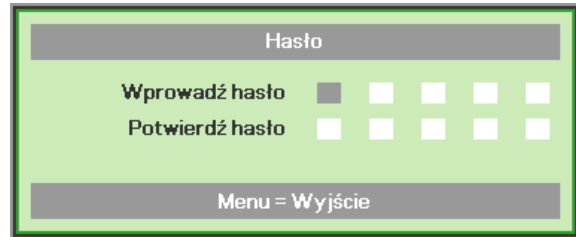

6. Projektor zażąda hasła, gdy użytkownik wciśnie przycisk zasilania, a funkcja **Blokada bezpieczeństwa** będzie włączona. Wprowadź hasło w porządku, w jakim je ustawiłeś w punkcie 5. Jeśli zapomniałeś hasła, skontaktuj się z serwisem. Pracownicy serwisu zweryfikują właściciela i pomogą usunąć hasło.



Ustawianie wysokości projektora

Gdy ustawiasz projektor, weź pod uwagę następujące kwestie:

- *Stół lub stojak, na którym ustawiony jest projektor musi trzymać poziom i być stabilny.*
- *Projektor powinien być ustawiony prostopadłe do ekranu.*
- *Sprawdź, czy kable ułożone są w bezpiecznym miejscu. W przeciwnym razie możesz się o nie potknąć.*

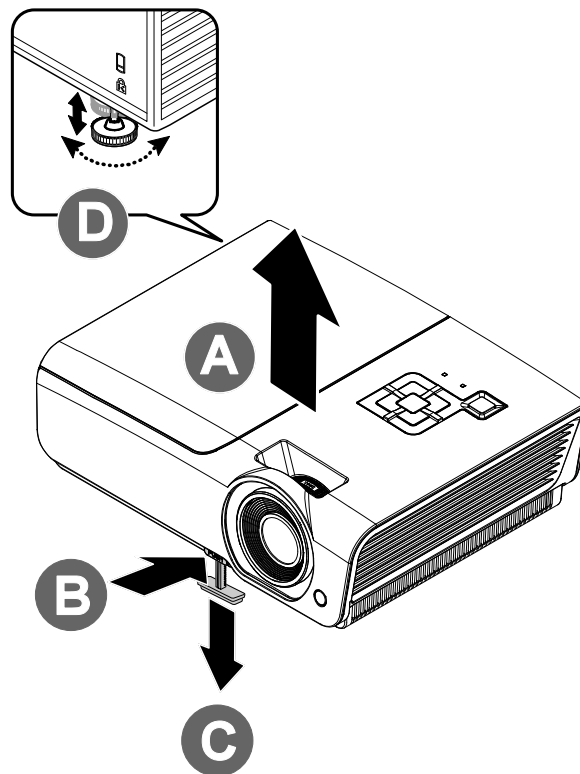

1. Aby podwyższyć projektor, podnieś go do góry [A] a następnie wciśnij przycisk regulacji wysokości [B].

Regulator wysokości zostanie opuszczony [C].

2. Aby obniżyć projektor, wciśnij przycisk regulacji wysokości i przyciśnij projektor od góry.
3. Aby ustawić kąt obrazu, pokręć regulator nachylenia [D] w prawą lub lewą stronę, aż uzyskasz żądany kąt.

Regulacja pierścienia powiększenia (tylko seria VX) ostrości i Zniekształcenie trapezowe

1. Użyj pierścienia **Powiększenie obrazu** (wyłącznie w projektorze), by zmienić wielkość wyświetlanego obrazu i ekranu **B**.

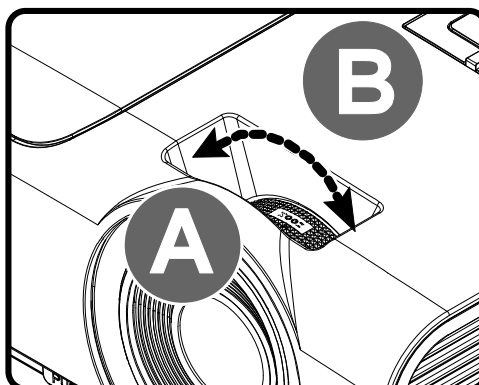

2. Użyj pierścienia **Ostrość obrazu** (wyłącznie w projektorze), by by ustawić ostrość wyświetlanego obrazu **A**.

3. Użyj przycisków **ZNIEKSZTAŁCENIE TRAPEZOWE** (w projektorze lub pilocie zdalnego sterowania), by dokonać korekcji zniekształcenia trapezowego (szersza góra lub dół)

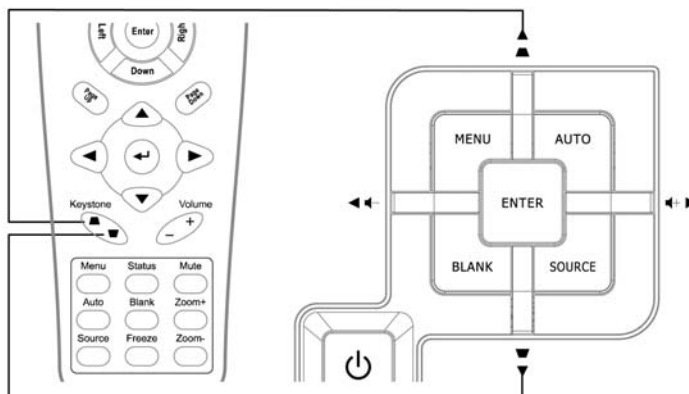

Panel pilota zdalnego sterowania i OSD

4. Kontrolka zniekształcenia trapezowego pojawi się na ekranie.



Uwaga:

D925TX/D930TX/D927TW nie posiada pokręta powiększenia.

Ustawianie głośności

1. Wciśnij przycisk **Głośność +/-** na pilocie zdalnego sterowania. Kontrolka głośności pojawi się na ekranie.

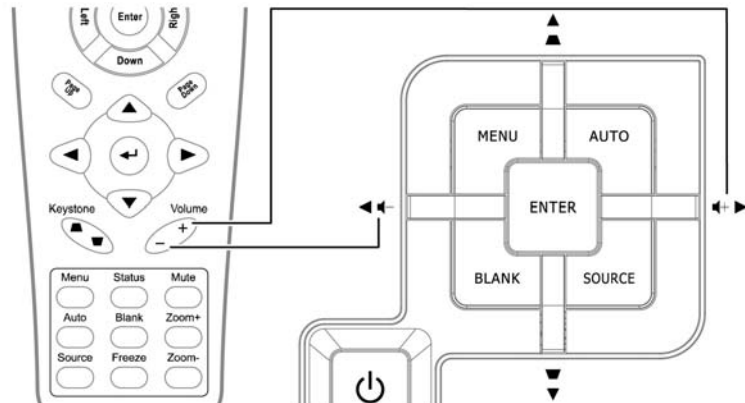

2. Wciśnij przycisk **Lewego** lub **Prawego Kursora**, by wyregulować **Głośność +/-**.



3. Wciśnij przycisk **WYCISZENIE**, by wyłączyć głos (Funkcja ta jest osiągalna wyłącznie w pilocie).



Przyciski menu OSD

Projektor ma menu OSD, pozwalające na wyświetlanie parametrów obrazu i zmianę wielu ustawień.

Nawigacja OSD

Do nawigacji i nanoszenia zmian w OSD można użyć przycisków pilota zdalnego sterowania lub przycisków, znajdujących się na górze projektora. Poniższa ilustracja przedstawia odpowiednie przyciski w projektorze.

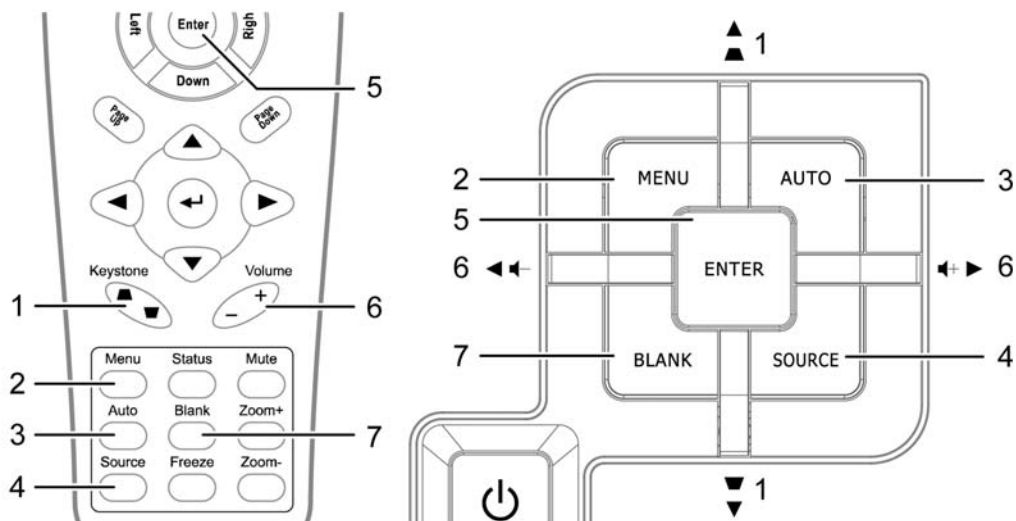

1. Aby wejść do OSD, wciśnij przycisk **MENU**.
2. Istnieje pięć menu. Używaj przycisku kursora ◀▶, by je poruszać się między nimi.
3. Przyciskami kursora ▲▼ poruszaj się w górę i dół menu.
4. Wciśnij ◀▶, by zmienić wartości ustawień.
5. Wciśnij **MENU**, by wyłączyć OSD lub opuścić podmenu.

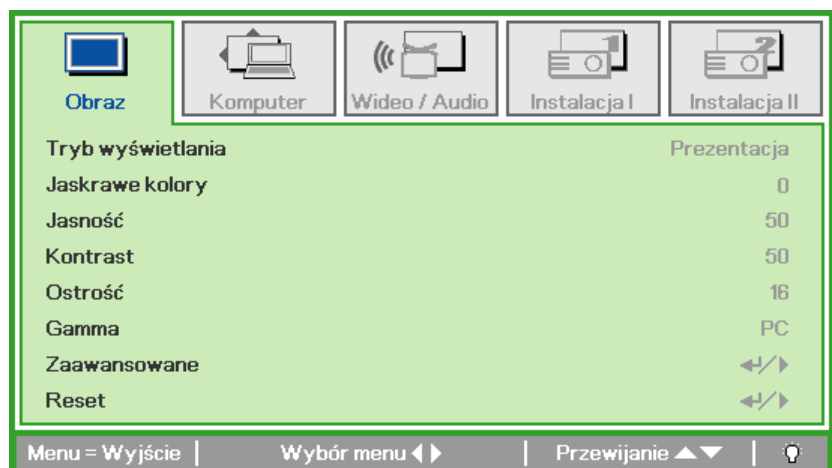

Uwaga:

Nie wszystkie opcje OSD są dostępne dla różnych źródeł wideo. Na przykład opcja **Pozycja Pozioma/Pionowa** w menu Komputer może być zmieniana tylko przy podłączeniu projektora do PC. Niedostępne opcje nie mogą być włączone i są zaznaczone szarym kolorem.

Ustawianie języka OSD

Przed dalszą pracą ustaw swój język OSD.

1. Wciśnij przycisk **MENU**. Wciśnij przycisk kursora ◀▶, by przejść do Instalacji I.

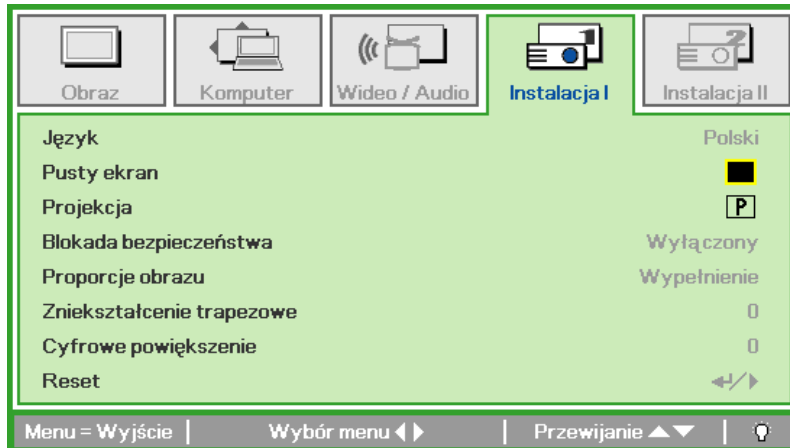

2. Wciśnij przycisk kursora ▲▼, aż podświetli się słowo **Język**.



3. Wciśnij przycisk kursora ◀▶, aż żądany przez siebie język zostanie podświetlony.
4. Wciśnij dwukrotnie przycisk **MENU**, by zamknąć OSD.

Przegląd menu OSD

Skorzystaj z poniższego grafiku, by szybko znaleźć ustawienia lub wybrać ich zakres.

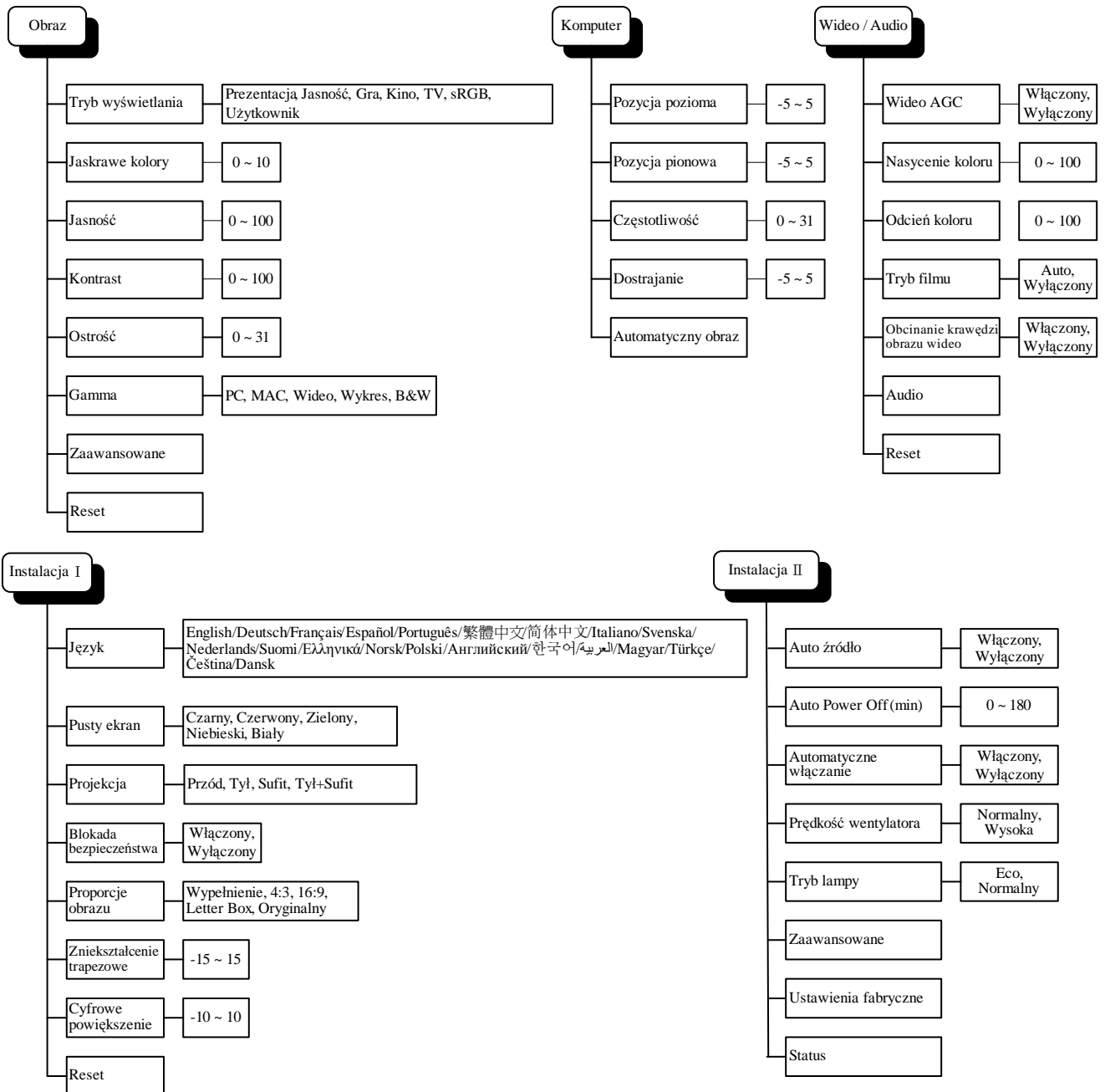

Przegląd pod-menu OSD

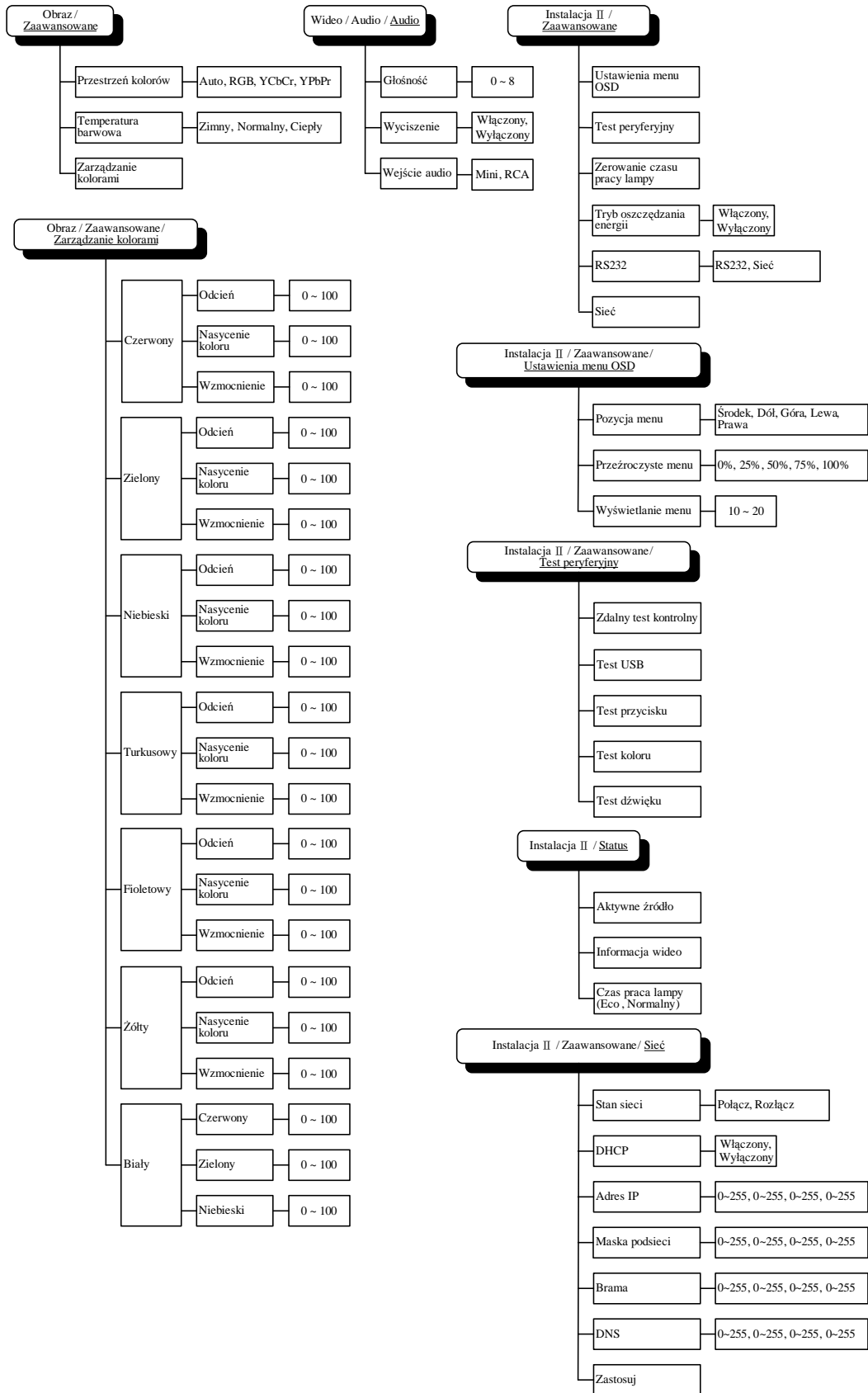

Menu Obraz

Wciśnij przycisk **MENU**, by otworzyć menu **OSD**. Wciśnij przycisk kursora ◀▶, by przejść do menu **Obraz**. Wciśnij przycisk kursora ▲▼, by poruszać się w górę i w dół menu **Obraz**. Wciśnij ◀▶, by zmienić wartości ustawień.

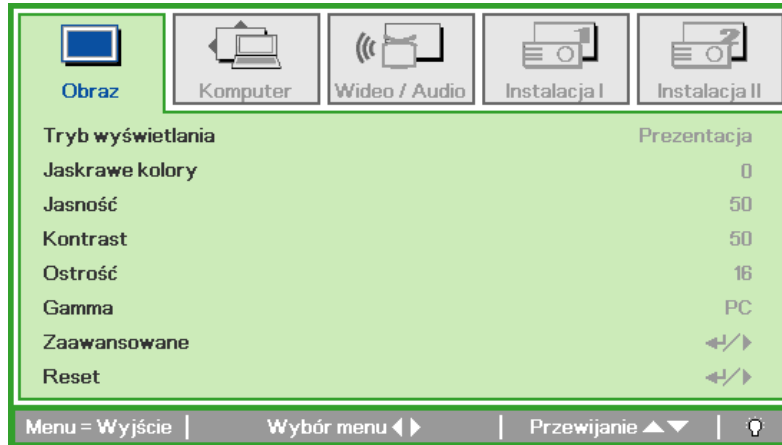

LP.	OPIS
Tryb wyświetlania	Wciśnij przycisk kursora ◀▶, by wyregulować Tryb wyświetlania.
Jaskrawe kolory	Wciśnij przycisk kursora ◀▶, by regulować wartości funkcji Jaskrawe kolory.
Jasność	Wciśnij przycisk kursora ◀▶, by ustawić jasność obrazu.
Kontrast	Wciśnij przycisk kursora ◀▶, by ustawić kontrast obrazu.
Ostrość	Wciśnij przycisk kursora ◀▶, by ustawić poziom ostrości obrazu.
Gamma	Wciśnij przycisk kursora ◀▶, by ustawić korekcję gamma obrazu.
Zaawansowane	Wciśnij ◀ (Enter) / ▶, by wejść do menu Zaawansowane. Patrz Funkcje Zaawansowane na str. 23.
Reset	Wciśnij ◀ (Enter) / ▶, by zresetować wszystkie ustawienia do wartości domyślnych.

Funkcje Zaawansowane

Wciśnij przycisk **Menu**, by otworzyć menu **OSD**. Wciśnij ◀▶, by przejść do menu **Obraz**. Wciśnij ▼▲, by przejść do menu **Zaawansowane**, a następnie wciśnij **Enter** lub ▶. Wciśnij ▼▲, by poruszać się w górę i dół menu **Zaawansowane**.



LP.	OPIS
Przestrzeń kolorów	Wciśnij przycisk kursora ◀▶, by ustawić Przestrzeń kolorów. (Zakres: Auto – RGB – YPbPr – YCbCr)
Temperatura barwowa	Wciśnij przycisk kursora ◀▶, by ustawić Temperaturę barwową. (Zakres: Zimny – Normalny – Ciepły)
Zarządzanie kolorami	Wciśnij ◀ (Enter) / ▶, by wejść do menu Zarządzanie kolorami. (Zakres: Czerwony-Zielony-Niebieski-Turkusowy-Fioletowy-Żółty-Biały). Więcej informacji na temat Zarządzanie kolorami znajdziesz na str. 24.

Zarządzanie kolorami

Wciśnij **↵** (Enter) / **▶**, by wejść do podmenu **Zarządzanie kolorami**.



LP.	OPIS
Czerwony	Wybierz, by wejść do Zarządzania kolorami Czerwonym. Wciśnij przyciski ◀▶ , by ustawić Odcień, Nasycenie koloru i Wzmocnienie.
Zielony	Wybierz, by wejść do Zarządzania kolorami Zielonym. Wciśnij przyciski ◀▶ , by ustawić Odcień, Nasycenie koloru i Wzmocnienie.
Niebieski	Wybierz, by wejść do Zarządzania kolorami Niebieskim. Wciśnij przyciski ◀▶ , by ustawić Odcień, Nasycenie koloru i Wzmocnienie.
Turkusowy	Wybierz, by wejść do Zarządzania kolorami Turkusowym. Wciśnij przyciski ◀▶ , by ustawić Odcień, Nasycenie koloru i Wzmocnienie.
Fioletowy	Wybierz, by wejść do Zarządzania kolorami Fioletowym. Wciśnij przyciski ◀▶ , by ustawić Odcień, Nasycenie koloru i Wzmocnienie.
Żółty	Wybierz, by wejść do Zarządzania kolorami Żółtym. Wciśnij przyciski ◀▶ , by ustawić Odcień, Nasycenie koloru i Wzmocnienie.
Biały	Wybierz, by wejść do Zarządzania kolorami Białym. Wciśnij przyciski ◀▶ , by ustawić Czerwony, Zielony i Niebieski.

Menu Komputer

Wciśnij przycisk **MENU**, by otworzyć menu **OSD**. Wciśnij przycisk kursora ◀▶, by wejść do menu **Komputer**. Wciśnij przycisk kursora ▲▼, by poruszać się w górę i w dół menu komputer. Wciśnij ◀▶, by zmienić wartości ustawień.

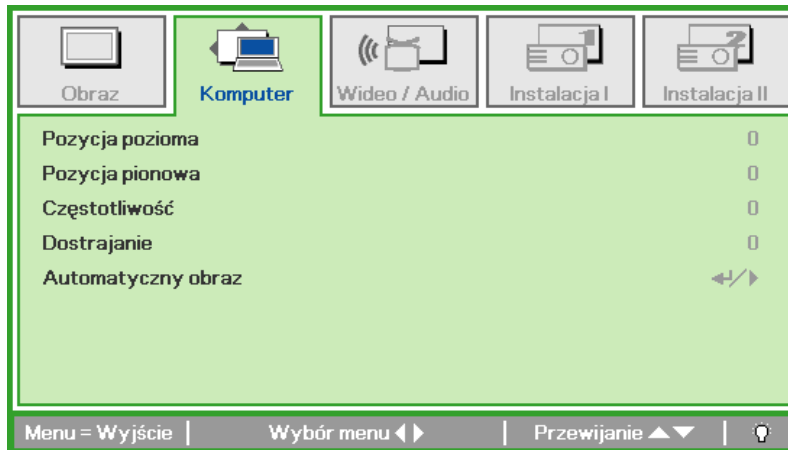

LP.	OPIS
Pozycja pozioma	Wciśnij przycisk kursora ◀▶, by ustawić pozycję obrazu lewo-prawo.
Pozycja pionowa	Wciśnij przycisk kursora ◀▶, by ustawić pozycję obrazu góra-dół.
Częstotliwość	Wciśnij przycisk kursora ◀▶, by ustawić zegar próbkowania A/D.
Dostrajanie	Wciśnij przycisk kursora ◀▶, by ustawić punkt próbkowania A/D.
Automatyczny obraz	Wciśnij ⏏ (Enter) / ▶, by automatycznie ustawić fazę, dostrajanie, rozmiar i pozycję.

Menu Wideo/Audio

Wciśnij przycisk **MENU**, by otworzyć menu **OSD**. Wciśnij przycisk kursora ◀▶, by przejść do menu **Wideo/Audio**. Wciśnij przycisk kursora ▲▼, by poruszać się w górę i w dół menu **Wideo/Audio**. Wciśnij ◀▶, by zmienić wartości ustawień.

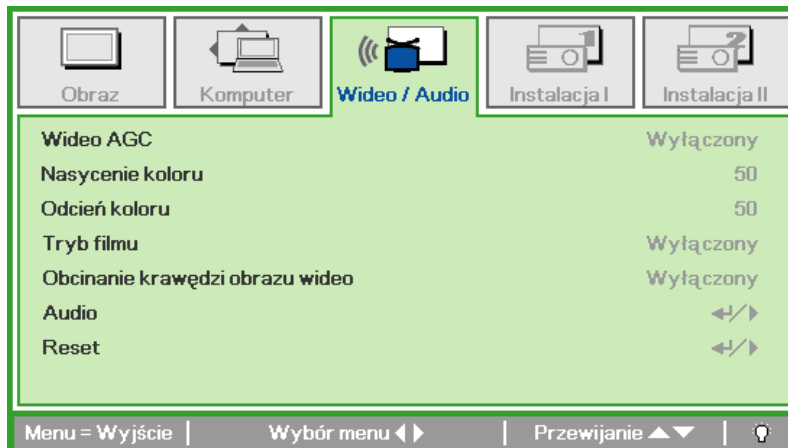

LP.	OPIS
Wideo AGC	Wciśnij przyciski ◀▶, by włączyć lub wyłączyć funkcję Kontroli Automatycznego Wzmocnienia dla źródła wideo.
Nasycenie koloru	Wciśnij przyciski ◀▶, by ustawić nasycenie koloru.
Odcień koloru	Wciśnij przyciski ◀▶, by ustawić odcień koloru.
Tryb filmu	Wciśnij przyciski ◀▶, by wybrać tryb filmu.
Obcinanie krawędzi obrazu wideo	Wciśnij przyciski ◀▶, by włączyć lub wyłączyć obcinanie krawędzi obrazu wideo.
Audio	Wciśnij ⏪ (Enter) / ▶, by wejść do menu Audio. Patrz Audio na str. 27.
Reset	Wciśnij ⏪ (Enter) / ▶, by zresetować wszystkie ustawienia do wartości domyślnych.

Uwaga:

Podczas odtwarzania wideo z przeplotem mogą pojawić się zniekształcenia obrazu. By zapobiec temu zjawisku, otwórz menu Wideo / Audio i ustaw opcję Tryb filmu.

Audio

Wciśnij ◀ (Enter) / ▶, by wejść do submenu **Audio**.

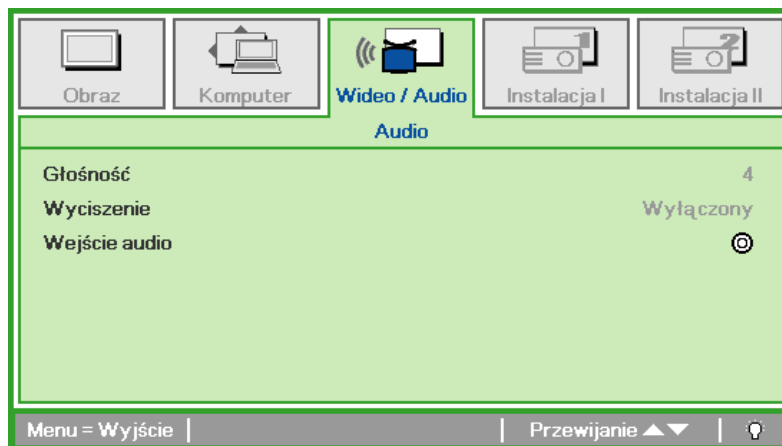

LP.	OPIS
Głośność	Wciśnij przyciski ◀▶, by wyregulować Głośność. (Zakres: 0~8)
Wyciszenie	Wciśnij przyciski ◀▶, by włączyć lub wyłączyć głośnik.
Wejście audio	Wciśnij przycisk ◀▶ kursora, by wybrać wejście audio. (Zakres: Mini ~ RCA)

Menu Instalacja I

Wciśnij przycisk **MENU**, by otworzyć menu **OSD**. Wciśnij przycisk kursora ◀▶, by przejść do menu **Instalacja I**. Wciśnij przycisk kursora ▲▼, by poruszać się w górę i w dół menu **Instalacja I**. Wciśnij ◀▶, by zmienić wartości ustawień.



LP.	OPIS
Język	Wciśnij przycisk kursora ◀▶, by wybrać lokalizację Menu.
Pusty ekran	Wciśnij przycisk kursora ◀▶, by wybrać kolor pustego ekranu.
Projekcja	Wciśnij przycisk kursora ◀▶, by wybrać jeden z dwóch sposobów projekcji.
Blokada bezpieczeństwa	Wciśnij przycisk kursora ◀▶, by włączyć lub wyłączyć blokadę bezpieczeństwa.
Proporcje obrazu	Wciśnij przycisk kursora ◀▶, by ustawić proporcje obrazu.
Zniekształcenie trapezowe	Wciśnij przycisk kursora ◀▶, by wyregulować zniekształcenie trapezowe.
Cyfrowe powiększenie	Wciśnij przycisk kursora ◀▶, by ustawić Cyfrowe powiększenie menu.
Reset	Wciśnij ◀ (Enter) / ▶, by zresetować wszystkie ustawienia do wartości domyślnych (poza Języki Blokady bezpieczeństwa).

Menu Instalacja II

Wciśnij przycisk **MENU**, by wejść do menu **OSD**. Wciśnij przycisk kursora ◀▶, by wejść do menu **Instalacja II**. Wciśnij przycisk kursora ▲▼, by poruszać się w górę i w dół menu **Instalacja II**.

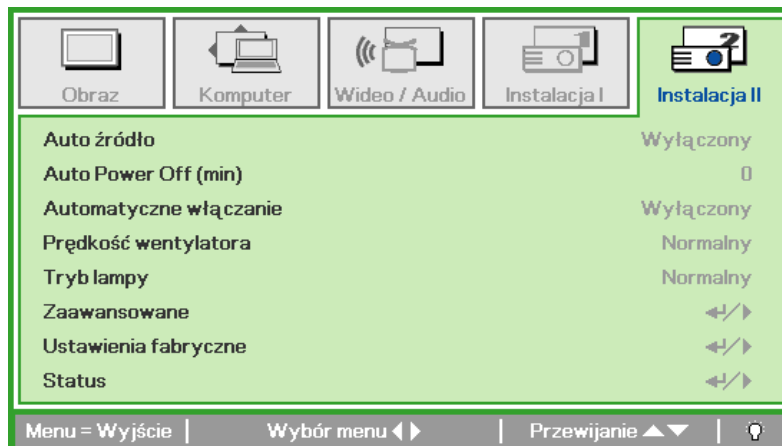

LP.	OPIS
Auto źródło	Wciśnij przycisk kursora ◀▶, by włączyć bądź wyłączyć automatyczne wyszukiwanie źródła.
Auto Power Off (min)	Wciśnij przycisk kursora ◀▶, by włączyć lub wyłączyć funkcję automatycznego wyłączenia lampy, gdy nie ma sygnału.
Automatyczne włączanie	Wciśnij przycisk kursora ◀▶, by włączyć lub wyłączyć funkcję automatycznego uruchamiania projektora po podłączeniu do prądu.
Prędkość wentylatora	Wciśnij przycisk kursora ◀▶, by przełączać się między prędkością normalną i dużą. Uwaga: Polecamy korzystanie z dużej prędkości podczas pracy w wysokiej temperaturze, dużej wilgotności lub w wysoko położonych miejscach.
Tryb lampy	Wciśnij przycisk kursora ◀▶, by wybrać tryb lampy między dużą jasnością i małą jasnością, co pomoże przedłużyć żywotność lampy.
Zaawansowane	Wciśnij ⏏ (Enter) / ▶, by wejść do menu Zaawansowane. Patrz Funkcje Zaawansowane na str. 30.
Ustawienia fabryczne	Wciśnij ⏏ (Enter) / ▶, by zresetować wszystkie pozycje do ustawień fabrycznych.
Status	Wciśnij ⏏ (Enter) / ▶, by wejść do menu Status . Więcej informacji na temat Statusu znajduje się na stronie 38.

Funkcje Zaawansowane

Wciśnij przycisk **Menu**, by otworzyć menu **OSD**. Wciśnij ◀▶, by przejść do menu **Instalacja II**. Wciśnij ▲▼, by przejść do menu **Zaawansowane**, a następnie wciśnij **Enter** lub ▶. Wciśnij ▲▼, by poruszać się w górę lub w dół menu **Zaawansowane**. Wciśnij ◀▶, by zmienić wartości ustawień.

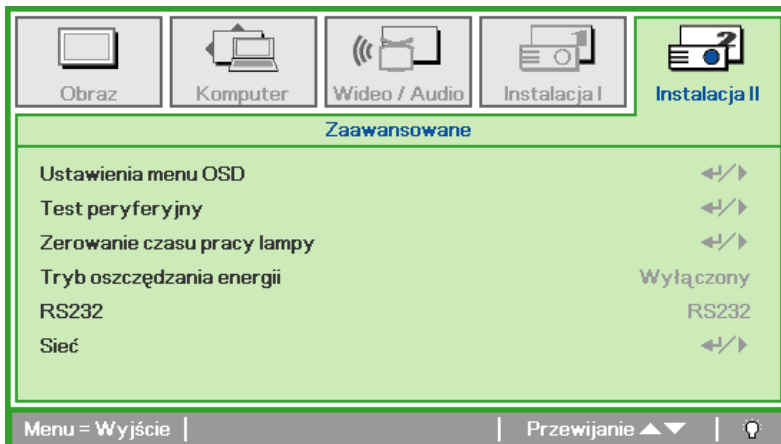

LP.	OPIS
Ustawienia menu OSD	Wciśnij ◀ (Enter) / ▶, by wejść do menu ustawień OSD. Więcej informacji na temat Ustawień menu OSD znajdziesz na str. 31.
Test peryferyjny	Wciśnij ◀ (Enter) / ▶, by wejść do menu Test peryferyjny. Więcej informacji na temat Testu peryferyjnego znajdziesz na str. 31.
Zerowanie czasu pracy lampy	Po wymianie lampy funkcja ta powinna zostać zresetowana. Więcej informacji na temat Zerowania czasu pracy lampy znajdziesz na str. 32.
Tryb oszczędzania energii	Wciśnij ◀▶, by włączyć lub wyłączyć Tryb oszczędzania energii.
RS232	Wciśnij ◀▶, by wybrać tryb RS232 (zdalny) lub Sieć (LAN) w zależności od sposobu połączenia projektora.
Sieć	Wciśnij ◀ (Enter) / ▶, by wejść do menu Sieć. Więcej informacji na temat ustawień Sieci znajdziesz na str. 32.

Ustawienia menu OSD



LP.	OPIS
Pozycja menu	Wciśnij przycisk ◀▶, by wybrać rozmieszczenie OSD.
Przeźroczyste menu	Wciśnij przycisk ◀▶, by wybrać poziom przezroczystości tła OSD.
Wyświetlanie menu	Wciśnij przycisk ◀▶, by wybrać czas, po którym znika OSD.

Test peryferyjny



LP.	OPIS
Zdalny test kontrolny	Wciśnij ◀ (Enter) / ▶, by uruchomić test pilota zdalnego sterowania w celach diagnostycznych.
Test USB	Wciśnij ◀ (Enter) / ▶, by sprawdzić połączenie USB z podłączonym komputerem.
Test przycisku	Wciśnij ◀ (Enter) / ▶, by uruchomić test przycisku na bloku klawiszy.
Test koloru	Wciśnij ◀ (Enter) / ▶, by wybrać kolory na ekranie.
Test dźwięku	Wciśnij ◀ (Enter) / ▶, by przetestować wyjście dźwięku.

Zerowanie czasu pracy lampy



By skasować licznik czasu pracy lampy, patrz rozdział Zerowanie czasu pracy lampy na stronie 41.

Sieć



LP.	OPIS
Stan sieci	Wyświetla status połączenia z siecią.
DHCP	Wciśnij ◀▶, by Włączony lub Wyłączony DHCP. Uwaga: Jeśli wyłączysz DHCP, uzupełnij pola: adres IP, Maska podsieci, Brama i DNS.
Adres IP	Jeśli DHCP jest wyłączony, wprowadź poprawny adres IP.
Maska podsieci	Jeśli DHCP jest wyłączony, wprowadź poprawną maskę podsieci.
Brama	Jeśli DHCP jest wyłączony, wprowadź poprawny adres bramy.
DNS	Jeśli DHCP jest wyłączony, wprowadź poprawną nazwę DNS.
Zastosuj	Wciśnij ◀ (Enter) / ▶, by potwierdzić ustawienia.

Projektor posiada wiele różnych cech związanych z obsługą sieci i zdalnym zarządzaniem, dzięki którym jego obsługa jest prosta.

Projektor posiada funkcję LAN/RJ45, dzięki której możliwe jest zdalne zarządzanie przez sieć następującymi czynnościami: Ustawienia Wł./Wył. zasilania, Jasności i Kontrastu. Także informacjami na temat statusu projektora, takimi jak: Wideo-Źródło, Dźwięk-Wyciszenie, etc.

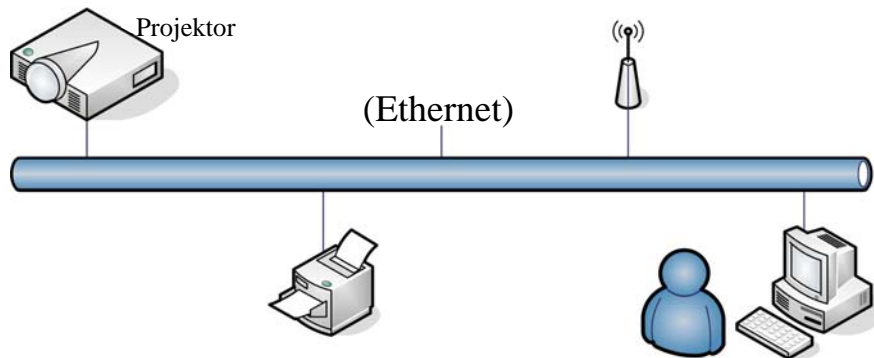

LAN_RJ45

1. Podłącz kabel RJ45 to portów RJ45 projektora i komputera PC (laptopa)

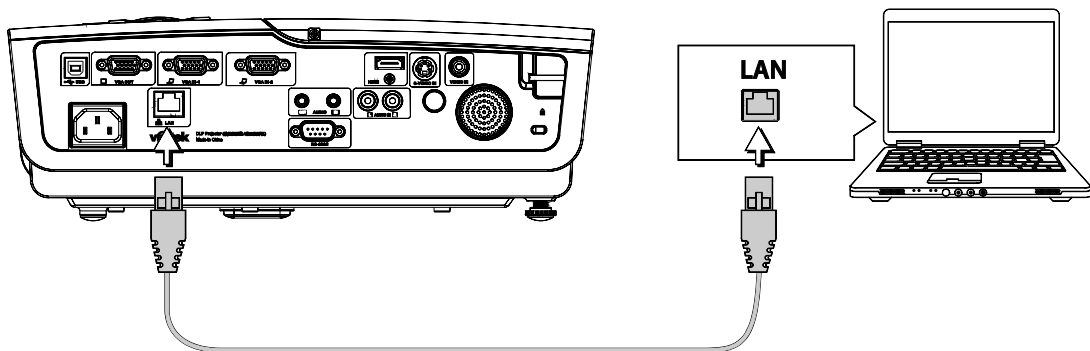

2. W komputerze PC (laptopie), wybierz **Start** → **Control Panel** → **Network Connections**.



3. Kliknij prawym klawiszem na **Local Area Connection**, i wybierz **Properties**.

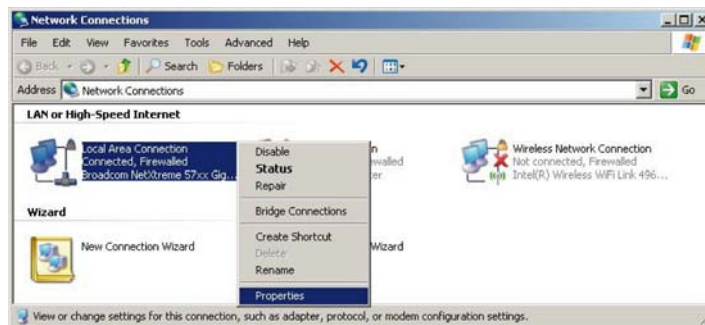

4. W oknie **Properties** wybierz zakładkę **General**, a następnie wybierz **Internet Protocol (TCP/IP)**.
5. Kliknij **Properties**.

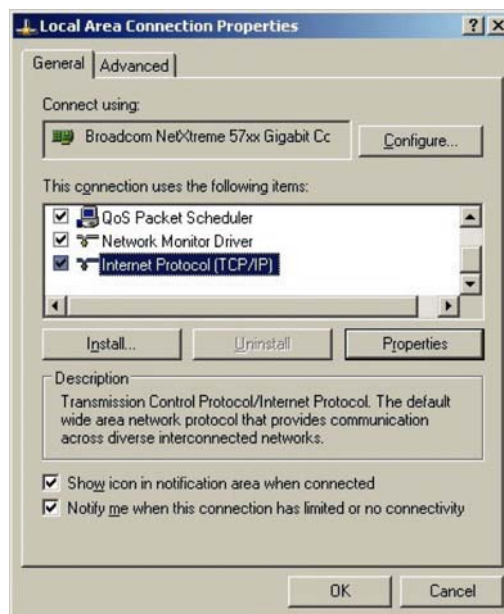

6. Kliknij **Use the following IP address** i wpisz adres IP i maskę podsieci, a następnie kliknij **OK**.

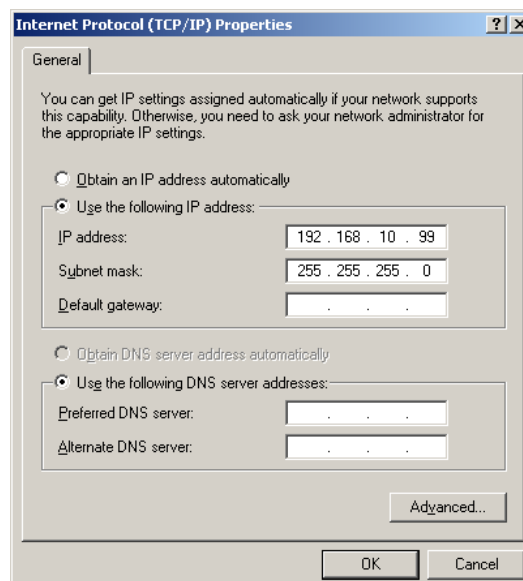

7. Wciśnij przycisk **Menu** w projektorze.
8. Wybierz **Instalacja II** → **Zaawansowane** → **Sieć**.
9. Po wejściu do **Sieć**, wprowadź:
 - ▶ DHCP: Wyłączony
 - ▶ Adres IP: 192.168.10.10
 - ▶ Maska podsieci: 255.255.255.0
 - ▶ Brama: 0.0.0.0
 - ▶ Serwer DNS: 0.0.0.0
10. Wciśnij **↵** (Enter) / **▶**, by potwierdzić ustawienia.
11. Otwórz przeglądarkę (np. Microsoft Internet Explorer).

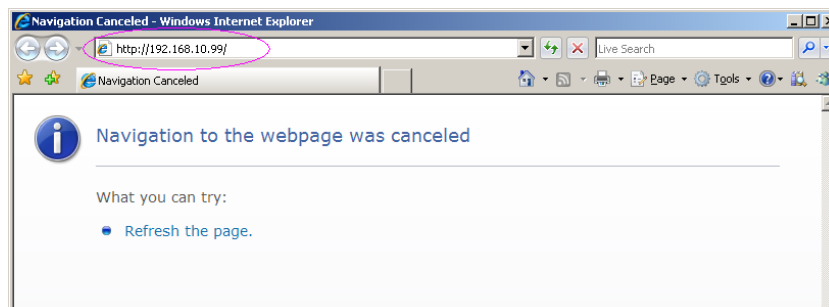

12. W pasek adresu, wprowadź adres IP: 192.168.10.10.
13. Wciśnij **↵** (Enter) / **▶**.

Projektor jest ustawiony do zdalnego zarządzania. Funkcja LAN/RJ45 wyświetla się w następujący sposób.



14. Wciśnij **Control Panel**, by wyświetlić ustawienia projektora.

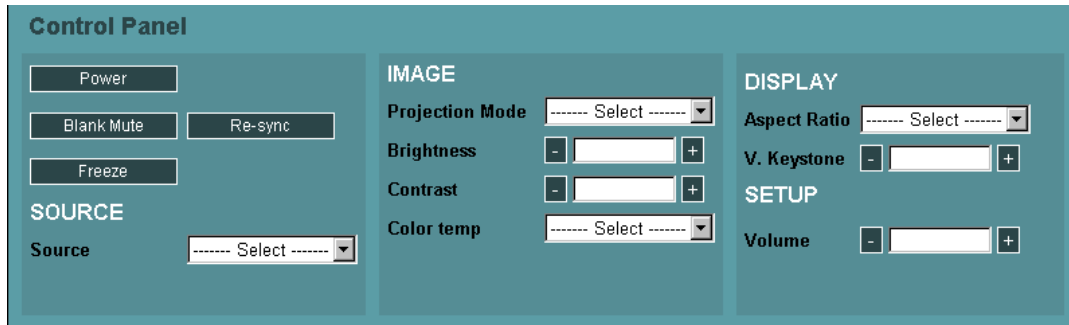

Przygotowując alarm mailowy

1. upewnij się, czy użytkownik ma dostęp do strony domowej funkcji LAN RJ45 przez przeglądarkę internetową (np. Microsoft Internet Explorer v6,01/v7,0).
2. Ze Strony domowej LAN/RJ45, kliknij **Alert Setting**.



3. Domyślnie pola wprowadzania **Alert Setting** są puste.

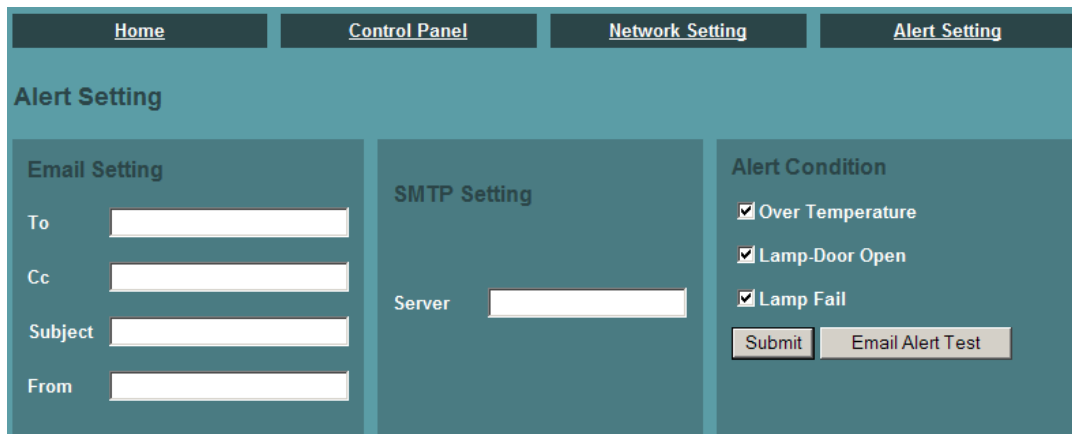

4. Pole **To** jest adresem e-maila odbiorcy (np. administratora projektora). To pole jest wymagane.
 Pole **Cc** wysyła kopię alarmu na określone adresy e-mailowe. Jest to pole opcjonalne (np. asystenta administratora projektora). Pole **Cc** jest opcjonalne.
 Pole "Temat" jest nagłówkiem e-maila. To pole jest wymagane.
 Pole **From** jest na adresem nadawcy poczty e-mail (np. administratora projektora). To pole jest wymagane.
 Pole **SMTP** jest serwerem pocztowym do wysyłania poczty e-mail (protokół SMTP). To pole jest wymagane.
 Wybierz warunki alarmowe przez zaznaczenie odpowiednich pól wyboru.
 Spójrz na poniższy przykład:

5. Jeśli wyżej wymienione wymagane pola są wypełnione poprawnie, wciśnij przycisk **Email Alert Test**.
 Po kilku sekundach w określonych skrzynkach pocztowych pojawi się poniższy e-mail testowy:

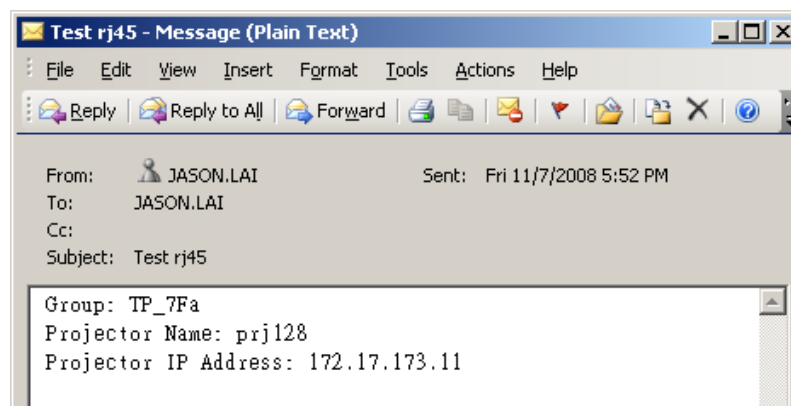

Uwaga:

Wypełnij wszystkie zaznaczone pola. Wybierz żądane warunki alarmowe i kliknij **Submit** by poprowadzić **Email Alert Test**. Test alarmowania docelowych adresów e-mailowych zakończył się powodzeniem.
 By stworzyć alarm e-mailowy, musisz wybrać warunki alarmowe i wprowadzić poprawny adres e-mailowy.

Group i **Projector Name** identyfikują projektor wysyłający alarm i są umieszczone na górze strony internetowej LAN RJ45, jak widać poniżej:

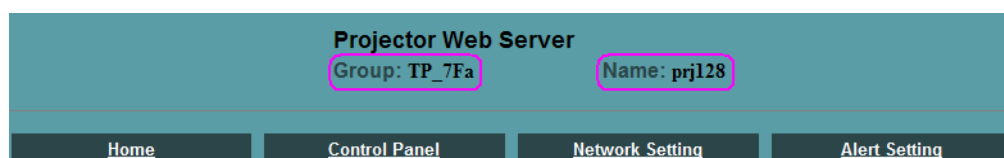

Ustawienia fabryczne

Wciśnij przycisk kursora ▲▼, by poruszać się w górę i w dół menu **Instalacja II**. Wybierz podmenu **Ustawienia fabryczne**, a następnie wciśnij ◀ (Enter) / ▶, by zresetować wszystkie punkty menu do ustawień fabrycznych (poza Języki Blokada bezpieczeństwa).

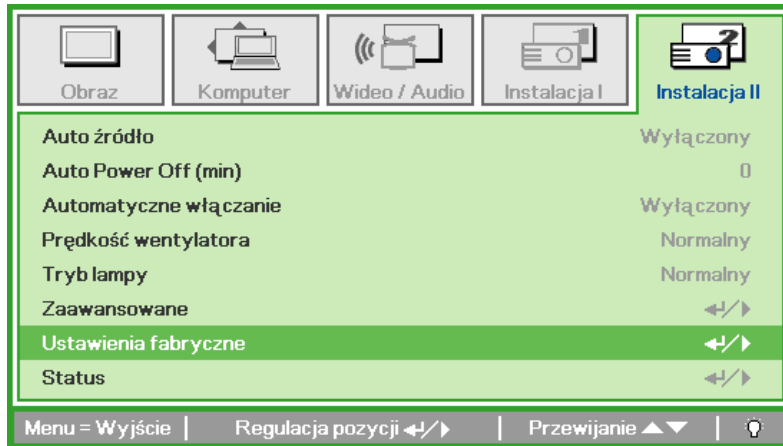

Status

Wciśnij przycisk kursora ▲▼, by poruszać się w górę i w dół menu **Instalacja II**. Wybierz podmenu **Instalacja II**, a następnie wciśnij ◀ (Enter) / ▶, by wejść do podmenu **Status**.

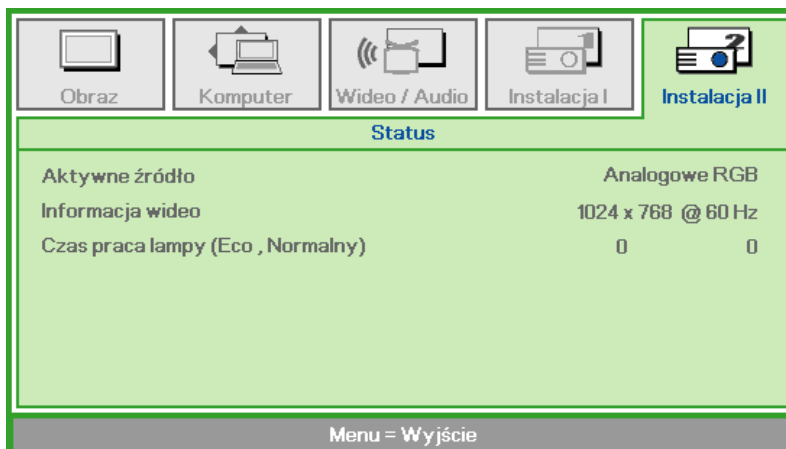

LP.	OPIS
Aktywne źródło	Wyświetla aktywne źródła.
Informacja wideo	Wyświetla rozdzielczość/informację wideo dla źródła RGB i standardy kolorów dla źródła wideo.
Czas praca lampy	Informacja na temat czasu pracy lampy. Licznik ECO i Trybu Normalnego są umieszczone oddzielnie.

KONSERWACJA I BEZPIECZEŃSTWO

Wymiana lampy projekcyjnej

Jeśli lampa przepali się, powinna zostać wymieniona. Wymieniać ją wolno tylko na oryginalną z certyfikatem, którą zamówić można u lokalnego sprzedawcy sprzętu.

Ważne:

- a. Lampa projekcyjna, zastosowana w tym urządzeniu, zawiera niewielkie ilości rtęci.
- b. Nie wyrzucaj tego produktu do ogólnych przydomowych śmietników.
- c. Utylizacja jego musi nastąpić zgodnie z zasadami ustalonymi przez lokalne władze.

Niebezpieczeństwo:

Projektor wyłącz i odłącz jego kabel zasilania przynajmniej na pół godziny przed wymianą lampy. W przeciwnym wypadku możesz ulec poważnym poparzeniom.

1. Odkręć pojedynczą śrubę z pokrywy komory lampy.

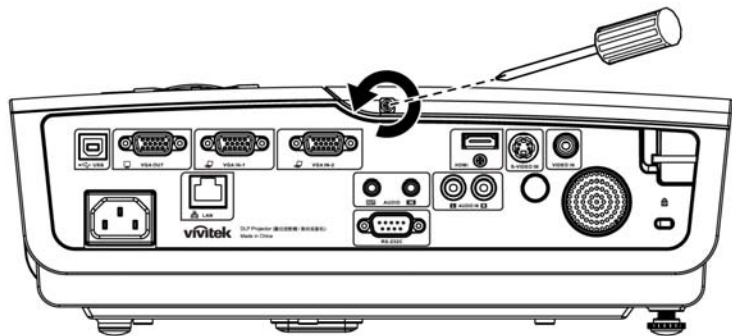

2. Zdejmij pokrywę lampy.

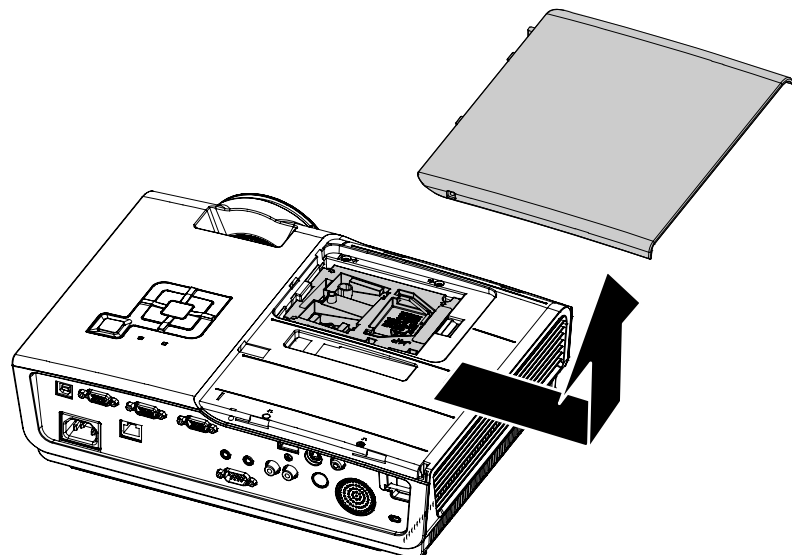

3. Odkręć obie śruby mocujące moduł lampy.

4. Podnieś rączkę modułu.

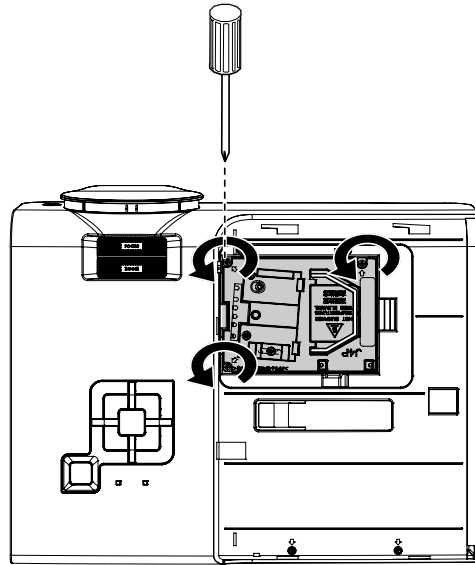

5. Pociągnij mocno za rączkę modułu, by wyjąć go z lampy.

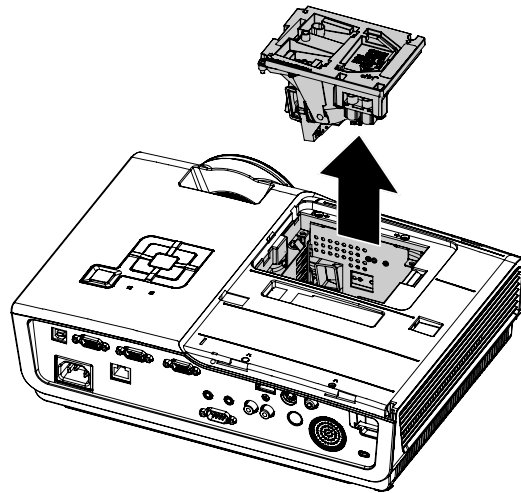

6. Powtórz punkty 1-5 w odwrotnej kolejności, by zainstalować nowy moduł lampy.
Instalując moduł lampy, ustaw go prosto w stosunku do gniazda i upewnij się, czy jest włożony równo. W przeciwnym wypadku może dojść do jego uszkodzenia.

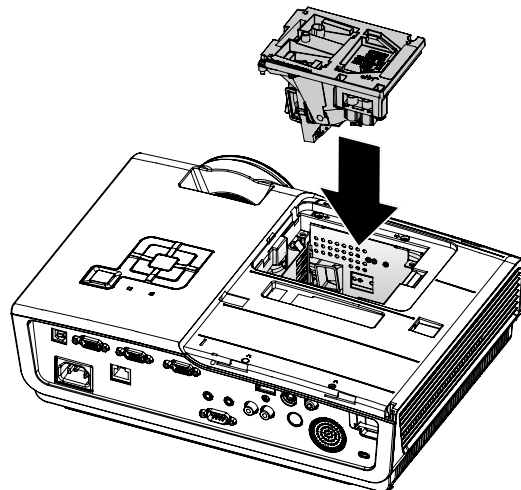

Uwaga: Przed dokręceniem śrub, moduł lampy musi być właściwie umocowany, a gniazdo lampy prawidłowo podłączone.

Zerowanie czasu pracy lampy

Po wymianie lampy, powinieneś wyzerować licznik czasu pracy lampy. Zrób to w następujący sposób:

1. Wciśnij przycisk **MENU**, by wejść do menu OSD.

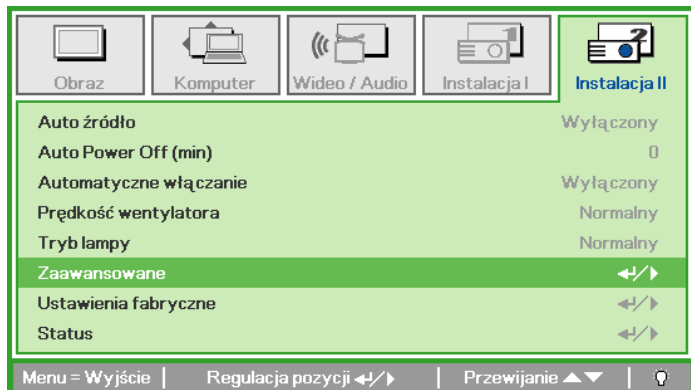

2. Wciśnij przycisk kursora ◀▶, by wejść do menu **Instalacja II**. Wciskając przycisk kursora, przejść do pozycji **Zaawansowane**.

3. Wciśnij przycisk kursora ▲▼, by zejść do funkcji **Zerowanie czasu pracy lampy**.

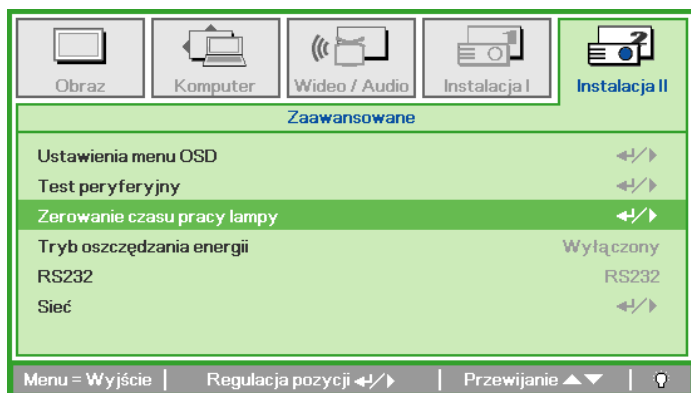

4. Wciśnij kursor ▶ lub przycisk Enter.

Pojawi się okienko informacyjne.

5. Wciśnij przyciski ▼▲◀▶, by wyzerować czas pracy lampy.



6. Wciśnij przycisk **MENU**, by powrócić do **Instalacji II**.

Czyszczenie projektora

Czyszczenie projektora w celu usunięcia kurzu i brudu pomoże zapewnić jego bezproblemową pracę.

Niebezpieczeństwo:

1. Wyłącz projektor i odłącz jego kabel zasilania przynajmniej na pół godziny przed czyszczeniem. W przeciwnym wypadku możesz ulec poważnym poparzeniom.
2. Do czyszczenia używaj wyłącznie wilgotnej ściereczki. Nie dopuść, by woda dostała się do otworów wentylacyjnych projektora.
3. Jeśli podczas czyszczenia do wnętrza projektora dostanie się trochę wody, przed ponownym użyciem zostaw projektor na kilka godzin odłączony od prądu w przewiewnym pomieszczeniu.
4. Jeśli podczas czyszczenia do wnętrza projektora dostanie się dużo wody, oddaj projektor do serwisu.

Czyszczenie obiektywu

Środki do czyszczenia obiektywów można kupić w większości sklepów fotograficznych. Czyszcząc obiektyw projektora, postępuj zgodnie z następującymi wskazówkami.

1. Nanieś trochę środka do czyszczenia obiektywu na czystą, miękką ściereczkę. (Nie stosuj środka bezpośrednio na obiektyw.)
2. Delikatnie przetrzyj obiektyw ruchem okrężnym.

Ostrzeżenie:

1. Nie używaj ściernych środków czyszczących i rozpuszczalników.
2. Unikaj kontaktu płynu z obudową. Może on spowodować odbarwienia.

Czyszczenie obudowy

Czyszcząc obudowę, postępuj zgodnie z następującymi wskazówkami:

1. Kurz ścieraj czystą, wilgotną ściereczką.
2. Zwilż ściereczkę w ciepłej wodzie i dodaj trochę delikatnego detergentu (np. do mycia naczyń), a następnie przetrzyj obudowę.
3. Wypłucz ściereczkę z detergentu i ponownie przetrzyj nią projektor.

Ostrzeżenie:

Nie używaj ściernych środków czyszczących na bazie alkoholu. Mogą one spowodować odbarwienia.

Korzystanie z systemu Kensington® Lock

Jeśli obawiasz się o bezpieczeństwo projektora, przymocuj go do stałego przedmiotu, używając szczeliny Kensington i linki zabezpieczającej.

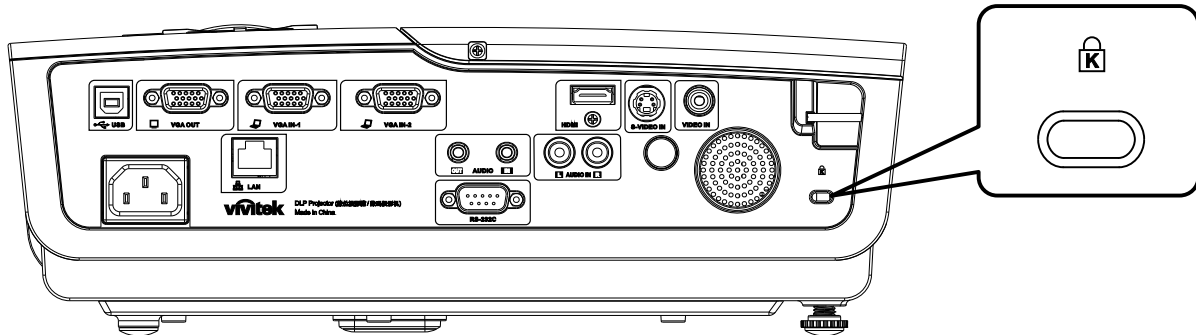

Uwaga:

Skontaktuj się ze sprzedawcą w celu zakupienia odpowiedniej linki zabezpieczającej.

Zamek bezpieczeństwa odpowiada systemowi bezpieczeństwa Kensington's MicroSaver Security System. Wszelkie uwagi należy kierować do: Kensington, 2853 Campus Drive, San Mateo, CA 94403, U.S.A. Tel: 800-535-4242, <http://www.Kensington.com>.

Najczęściej spotykane problemy i sposoby ich rozwiązywania

Przewodnik ten zawiera wskazówki, którymi należy kierować się przy rozwiązywaniu problemów mogących pojawić się podczas używania projektora. Jeśli problemu nie można rozwiązać, należy skontaktować się ze sprzedawcą sprzętu.

Po dłuższym czasie spędzonym na poszukiwaniu usterki, często okazuje się, że problem może być tak banalnie prosty, jak np. niedociśnięta wtyczka. Sprawdź następujące rzeczy, zanim przejdziesz do sekcji dotyczącej rozwiązywania konkretnych problemów.

- *Podłącz do gniazdka inne elektryczne urządzenie, by upewnić się, czy gniazdko działa.*
- *Sprawdź, czy projektor jest włączony.*
- *Sprawdź, czy wszystkie kable są odpowiednio podłączone..*
- *Sprawdź, czy podłączone urządzenie jest włączone.*
- *Sprawdź, czy podłączony komputer nie znajduje się w trybie wstrzymania.*
- *Sprawdź, czy podłączony notebook jest ustawiony na zewnętrzne wyświetlanie. (Najczęściej robi się to wciskając odpowiednią kombinację klawiszy funkcyjnych notebooka)*

Wskazówki dotyczące rozwiązywania problemów

Wykonuj czynności w kolejności podanej przy każdym punkcie omawiającym konkretny problem i sposób jego rozwiązywania. Pomoże ci to szybciej rozwiązać problem.

Staraj się sprecyzować problem. W ten sposób unikniesz wymiany nieuszkodzonych elementów. Na przykład: wymieniałeś baterie, ale problem nadal istnieje, włóż oryginalne baterie z powrotem i przejdź do następnego punktu.

Zapisuj wszystkie czynności, które wykonałeś próbując rozwiązać dany problem. Informacja ta będzie pomocna podczas rozmowy z pomocą techniczną lub pracownikiem punktu serwisowego.

Diody informujące o błędach

KOMUNIKATY BŁĘDÓW	MIGANIE DIODY ZASILANIA	MIGANIE DIODY GOTOWOŚCI	MIGANIE DIODA TEMPERATURY
Przegrzanie	WYŁĄCZONY	WYŁĄCZONY	WŁĄCZONY
Błąd regulacji temperatury	4	WYŁĄCZONY	WYŁĄCZONY
Błąd G794	4	4	WYŁĄCZONY
Błąd T1	4	5	WYŁĄCZONY
Błąd lampy	5	WYŁĄCZONY	WYŁĄCZONY
Przegrzanie statecznika	5	1	WYŁĄCZONY
Wykryto spięcie w stateczniku	5	2	WYŁĄCZONY
Żywotność lampy zbliża się do końca	5	3	WYŁĄCZONY
Lampa statecznika nie żarzy się	5	4	WYŁĄCZONY
Lampa zgasła podczas normalnej pracy	5	5	WYŁĄCZONY
Lampa zgasła w czasie włączania	5	6	WYŁĄCZONY
Błąd zapisu pamięci lampy	5	7	WYŁĄCZONY
Przepełniony bufor pamięci lampy	5	8	WYŁĄCZONY
Przepełniony bufor UART lampy	5	9	WYŁĄCZONY
Błąd obliczeń prądu lampy	5	10	WYŁĄCZONY
Uszkodzenie konfiguracji oprogramowania przez lampę	5	11	WYŁĄCZONY
Zbyt niskie napięcie w lampie	5	12	WYŁĄCZONY
Błąd CRC pamięci FLASH lampy	5	13	WYŁĄCZONY
Błąd CRC pamięci EEPROM lampy	5	14	WYŁĄCZONY
Konfiguracja EEPROM lampy nie pasuje do jądra FLASH	5	15	WYŁĄCZONY
Błąd Fan1 (Wentylator programatora)	6	1	WYŁĄCZONY
Błąd Fan2 (Wentylator lampy)	6	2	WYŁĄCZONY
Błąd Fan3 (Wentylator bloku zasilającego)	6	3	WYŁĄCZONY
Błąd Fan4 (Wentylator DMD)	6	4	WYŁĄCZONY
Otwarta pokrywa lampy	7	WYŁĄCZONY	WYŁĄCZONY
Błąd DMD	8	WYŁĄCZONY	WYŁĄCZONY
Błąd kolorowego koła	9	WYŁĄCZONY	WYŁĄCZONY

W przypadku wystąpienia błędu, odłącz kabel zasilania i odczekaj jedną (1) minutę nim zrestartujesz projektor. Jeśli Dioda Zasilania lub gotowości nadal migają lub świeci się Dioda Przegrzania, skontaktuj się z punktem serwisowym.

Problemy z obrazem

Problem: Na ekranie nie pojawia się żaden obraz

1. Sprawdź ustawienia w notebooku lub komputerze PC.
2. Wyłącz wszystkie urządzenia i włącz ponownie w odpowiedniej kolejności.

Problem: Obraz jest rozmyty

1. Wyreguluj **Ostrość** w projektorze.
2. Wciśnij przycisk **Auto** w pilocie zdalnego sterowania lub projektorze.

3. Sprawdź, czy projektor znajduje się w odległości 10 metrów (33 stóp) od ekranu.
4. Sprawdź, czy obiektyw jest czysty.

Problem: Góra lub dół obrazu są szersze (efekt trapezu)

1. Ustaw projektor jak najbardziej prostopadle do ekranu.
2. Użyj przycisku **Zniekształcenie trapezowe** w pilocie zdalnego sterowania lub projektorze.

Problem: Na obrazie pojawiają się pasy

Sprawdź ustawienia opcji **Projekcja** w menu **Instalacja I** w OSD.

Problem: Na obrazie pojawiają się pasy

1. Przełącz **Częstotliwość i Dostrajanie** w menu **Komputer** OSD na ustawienia domyślne.
2. Aby upewnić się, że powodem nie jest problem z kartą wideo komputera, podłącz projektor do innego komputera.

Problem: Obraz jest płaski, bez kontrastu

Wyreguluj **Kontrast** w menu **Obraz** OSD.

Problem: Kolor wyświetlanego obrazu nie odpowiada kolorowi źródłowego obrazu.

Wyreguluj **Temperaturę barwową** i **Gamma** w menu **Obraz** OSD.

Problemy z lampą

Problem: Nie ma światła z projektora

1. Sprawdź, czy kabel zasilania jest odpowiednio podłączony.
2. Sprawdź źródło prądu, podłączając do niego inne elektryczne urządzenie.
3. Wyłącz projektor i włącz go ponownie w odpowiedniej kolejności. Sprawdź, czy dioda zasilania świeci się na zielono.
4. Jeśli lampa była ostatnio wymieniana, sprawdź, czy jest dobrze podłączona.
5. Wymień moduł lampy
6. Włóż starą lampę z powrotem do projektora i oddaj go do naprawy.

Problem: Lampa zgasła

1. Przepięcie może spowodować wyłączenie się lampy. Wyjmij i ponownie podłącz kabel zasilania. Gdy zapali się Dioda Gotowości, wciśnij przycisk zasilania.
2. Wymień moduł lampy.
3. Włóż starą lampę z powrotem do projektora i oddaj go do naprawy.

Problemy z pilotem zdalnego sterowania

Problem: Projektor nie odpowiada na pilota zdalnego sterowania

1. Skieruj pilot bezpośrednio na czujnik w projektorze.
2. Sprawdź czy nic nie stoi na przeszkodzie między pilotem i czujnikiem w projektorze.
3. Wyłącz fluorescencyjne światło w pomieszczeniu.
4. Sprawdź, czy bieguny baterii ustawione są właściwie.
5. Wymień baterie
6. Wyłącz urządzenia na podczerwień działające w sąsiedztwie.
7. Oddaj pilot do naprawy.

Problemy z dźwiękiem

Problem: Nie ma dźwięku

1. Wyreguluj głośność w pilocie zdalnego sterowania.
2. Wyreguluj głośność w źródle dźwięku.
3. Sprawdź, czy kabel dźwiękowy podłączony jest prawidłowo.
4. Sprawdź źródło dźwięku przy pomocy innych głośników.
5. Oddaj projektor do naprawy.

Problem: Dźwięk jest zniekształcony

1. Sprawdź, czy kabel dźwiękowy podłączony jest prawidłowo.
2. Sprawdź źródło dźwięku przy pomocy innych głośników.
3. Oddaj projektor do naprawy.

Oddawanie projektora do naprawy

Jeśli nie możesz poradzić sobie z problemem, oddaj projektor do naprawy. Zapakuj go do oryginalnego pudła. Opisz problem i kolejne swoje działania, które podejmowałeś, by go rozwiązać. Dołącz to do projektora. Informacja taka może być pomocna dla pracowników serwisu. W celu naprawy zanieś projektor do miejsca, w którym go kupiłeś.

Dane techniczne

Model	D935VX	D940VX/D945VX	D930TX	D925TX	D927TW
Rodzaj wyświetlacza	TI DMD 0,55" XGA	TI DMD 0,7" XGA	TI DMD 0,55" XGA		TI DMD 0,65" WXGA
Rozdzielczość	XGA 1024x768	XGA 1024x768	XGA 1024x768		WXGA 1280x800
Waga	3,5 kg (7,7 funtów)		3,6 kg (7,9 funtów)		
Odległość projekcji	1 metrów ~ 10 metrów		0,5 metrów ~ 5 metrów		
Rozmiar ekranu projekcyjnego	22,5"~300"	23,4"~300"	38"~380"		44,4"~444"
Obiektyw	Ręczna ostrość / Ręczne powiększenie		Ręczna ostrość		
Powiększenie	1,15		-		
Pionowa korekcja zniekształcenia trapezowego	+/- 15 stopni				
Rodzaje projekcji	Przód, Tył, Blat/Sufit (Tył, Przód)				
Obsługiwane standardy komputerowe	VGA, SVGA, XGA, SXGA, UXGA, Mac				
SDTV/EDTV/ HDTV	480i, 576i, 480p, 576p, 720p, 1080i, 1080p				
Obsługiwane systemy wideo	NTSC/NTSC 4,43, PAL (B/G/H/I/M/N 60), SECAM				
Synchronizacja pozioma	15, 30 – 80 kHz				
Synchronizacja pionowa	43 – 87 Hz				
Certyfikat bezpieczeństwa	FCC-B, UL, cUL, CB, CE, CCC, EK, PCT, PSB				
Temperatura pracy	5° ~ 35°C				
Wymiary	335 mm (S) x 102 mm (W) x 256 mm (G)				
Zasilanie	Prąd zmienny uniwersalny 100 ~ 240, Typowe @ 110 VAC (100~240)/+/-10%				
Zużycie energii	290W	350W	350W	290W	290W
Stan wstrzymania	< 1 wattów				
Lampa	230W	280W	280W	230W	230W
Głośnik	Głośnik 3W mono				
Terminale wejściowe	VGA x 2				
	S-Video x 1				
	Wideo kompozytowe x 1				
	HDMI 1.3 x 1				
	RCA stereo x 1				
	Mini-jack stereo x 1				
Złącza wyjściowe	VGA x 1 (Złącze bezpośrednie tylko dla VGA IN-1)				
	Mini-jack stereo x 1				
Złącza sterowania	RS-232C				
	RJ45				
	USB (typ B)				
Bezpieczeństwo	System Kensington lock				

Odległość projektora od ekranu i rozmiar wyświetlanego obrazu



Tabela odległości i rozmiaru ekranu dla SERIA D9

D935VX	TELE				WIDE			
Odległość (m)	1,34	3,58	4,47	8,94	1,54	3,09	3,86	11,58
Przekątna (cale)	30	80	100	200	40	80	100	300
Zniekształcenie trapezowe (stopnie)	12,3	12,3	12,3	12,3	14,2	14,2	14,2	14,2
Wysokość obrazu (mm)	457,2	1219,2	1524	3048	609,6	1219,2	1524	4572
Szerokość obrazu (mm)	609,6	1625,6	2032	4064	812,8	1625,6	2032	6096
A (mm)	64	170,7	213,4	426,7	85,3	170,7	213,4	640,1
D940VX/D945VX	TELE				WIDE			
Odległość (m)	1,28	3,41	4,27	8,53	1,46	2,93	3,66	10,97
Przekątna (cale)	30	80	100	200	40	80	100	300
Zniekształcenie trapezowe (stopnie)	12,55	12,55	12,55	12,55	14,56	14,56	14,56	14,56
Wysokość obrazu (mm)	457,2	1219,2	1524	3048	609,6	1219,2	1524	4572
Szerokość obrazu (mm)	609,6	1625,6	2032	4064	812,8	1625,6	2032	6096
A (mm)	56,4	150,5	188,1	376,3	75,3	150,5	188,1	564,4
D925TX/D930TX	TELE							
Odległość (m)	0,53	1,05	1,32	3,95				
Przekątna (cale)	40	80	100	300				
Zniekształcenie trapezowe (stopnie)	34,9	34,9	34,9	34,9				
Wysokość obrazu (mm)	609,6	1219,2	1524	4572				
Szerokość obrazu (mm)	812,8	1625,6	2032	6096				
A (mm)	62,8	125,6	157	470,9				
D927TW	TELE							
Odległość (m)	0,56	1,13	2,25	4,5				
Przekątna (cale)	50	100	200	400				
Zniekształcenie trapezowe (stopnie)	36,33	36,33	36,33	36,33				
Wysokość obrazu (mm)	673,1	1346,2	2692,4	5384,8				
Szerokość obrazu (mm)	1077	2153,9	4307,8	8615,7				
A (mm)	62,8	125,6	157	470,9				

SERIA D9 Tabela trybu synchronizacji

Projektor może wyświetlać w kilku rozdzielczościach. Poniższa tabela przedstawia rozdzielczości, w których projektor może wyświetlać.

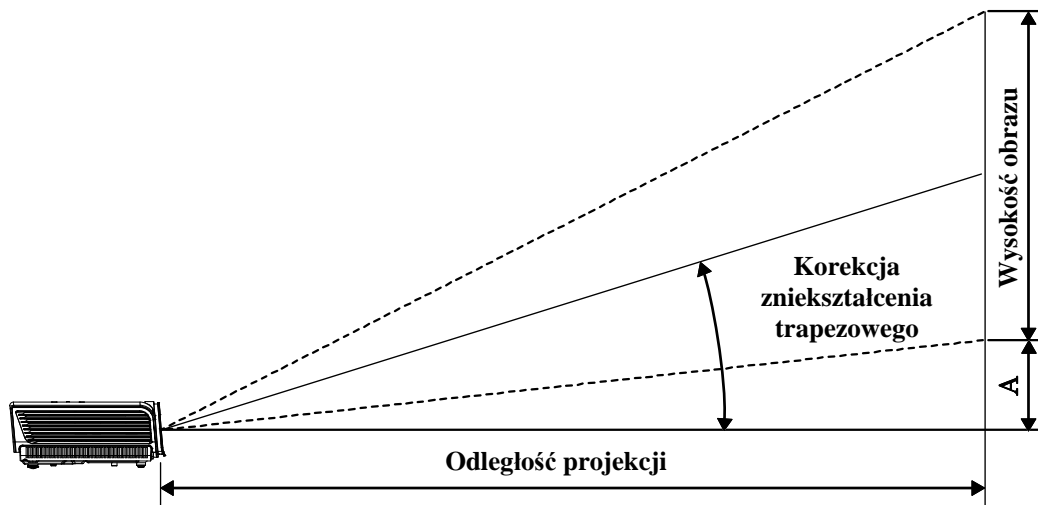
SYGNAŁ	ROZDZIELCZOŚĆ	SYNCHRONIZACJA POZIOMA (KHz)	SYNCHRONIZACJA PIONOWA (Hz)	KOMPOZYTOWE/S-VIDEO	KOMPONENTOWY	RGB (ANALOG)	DVI/HDMI (CYFROWE)
NTSC	—	15,734	60,0	O	—	—	—
PAL/SECAM	—	15,625	50,0	O	—	—	—
VESA	720 x 400	37,9	85,0	—	—	O	O
	640 x 480	31,5	60,0	—	—	O	O
	640 x 480	37,9	72,8	—	—	O	O
	640 x 480	37,5	75,0	—	—	O	O
	640 x 480	43,3	85,0	—	—	O	O
	800 x 600	35,2	56,3	—	—	O	O
	800 x 600	37,9	60,3	—	—	O	O
	800 x 600	46,9	75,0	—	—	O	O
	800 x 600	48,1	72,2	—	—	O	O
	800 x 600	53,7	85,1	—	—	O	O
	1024 x 768	48,4	60,0	—	—	O	O
	1024 x 768	56,5	70,1	—	—	O	O
	1024 x 768	60,0	75,0	—	—	O	O
	1024 x 768	68,7	85,0	—	—	O	O
	1280 x 800	49,7	59,8	—	—	O	O
	1280 x 800	62,8	74,9	—	—	O	O
	1280 x 800	71,6	84,8	—	—	O	O
	1280 x 1024	64,0	60,0	—	—	O	O
	1280 x 1024	80,0	75,0	—	—	O	O
	1280 x 1024	91,1	85,0	—	—	O	O
1400 x 1050	65,3	60,0	—	—	O	O	
1440 x 900	55,9	60,0	—	—	O	O	
1600 x 1200	75,0	60	—	—	O	O	
Apple Macintosh	640 x 480	35,0	66,7	—	—	O	O
	832 x 624	49,7	74,5	—	—	O	O
	1024 x 768	60,2	74,9	—	—	O	O
	1152 x 870	68,7	75,1	—	—	O	O
SDTV	480i	15,734	60,0	—	O	—	O
	576i	15,625	50,0	—	O	—	O
EDTV	576p	31,3	50,0	—	O	—	O
	480p	31,5	60,0	—	O	—	O

SYGNAŁ	ROZDZIELCZOŚĆ	SYNCHRONIZACJA POZIOMA (KHz)	SYNCHRONIZACJA PIONOWA (Hz)	KOMPOZYTOWE/S-VIDEO	KOMPONENTOWY	RGB (ANALOG)	DVI/HDMI (CYFROWE)
HDTV	720p	37,5	50,0	—	O	—	O
	720p	45,0	60,0	—	O	—	O
	1080i	33,8	60,0	—	O	—	O
	1080i	28,1	50,0	—	O	—	O
	1080p	67,5	60,0	—	O	—	O
	1080p	56,3	50,0	—	O	—	O

O: Obsługiwana częstotliwość

—: Nieobsługiwana częstotliwość

Natywna rozdzielczość panela dla serii D9 wynosi 1024 x 768, oprócz D927TW, gdzie rozdzielczość wynosi 1280 x 800. Korzystanie z innej rozdzielczości niż oryginalna może spowodować wyświetlanie nierównej wielkości tekstu lub linii.

Rozmiary projektora

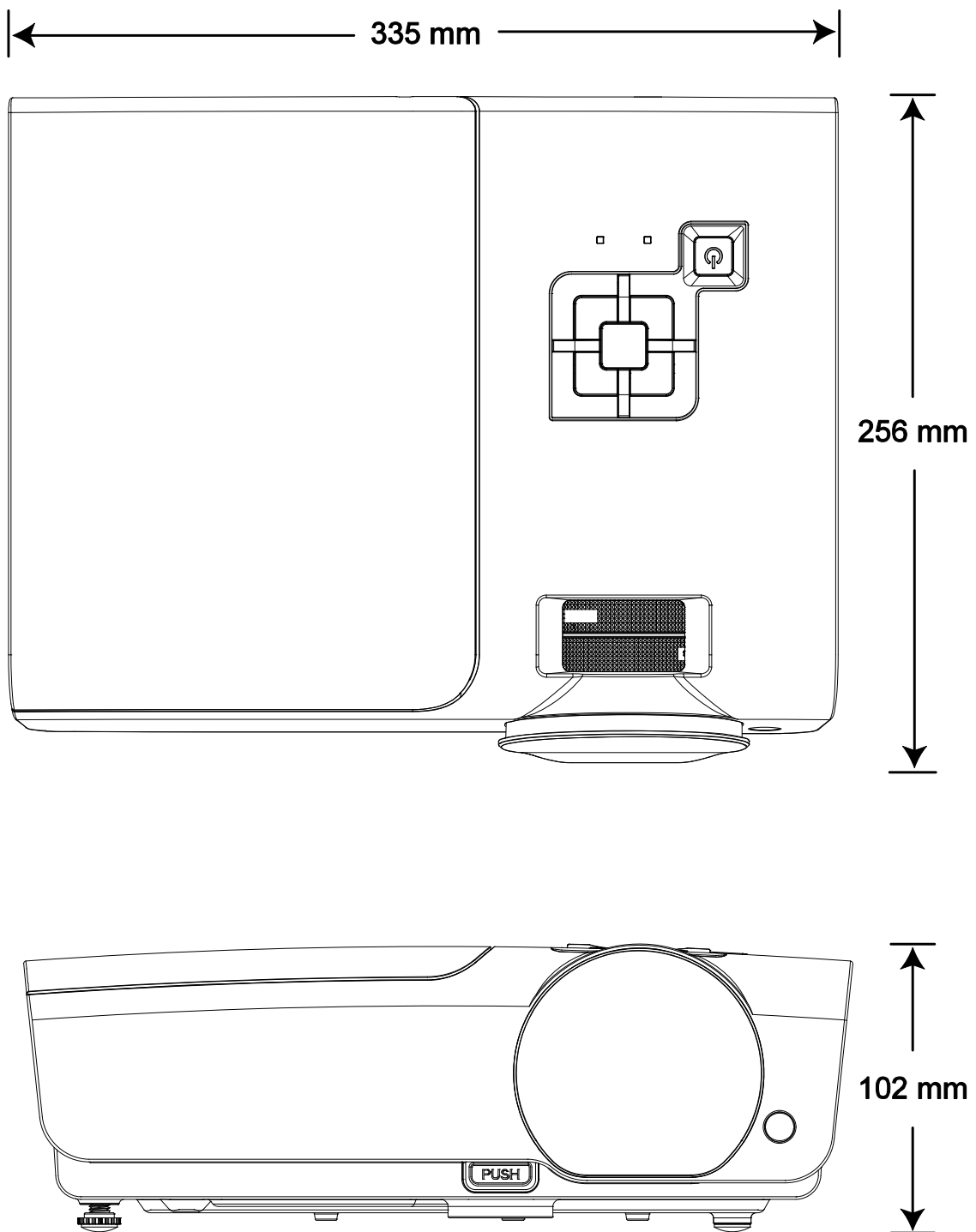

Ostrzeżenia FCC

Urządzenie zostało sprawdzone i uznane za zgodne z wymaganiami dotyczącymi urządzeń cyfrowych klasy B zgodnie z rozdziałem 15 przepisów FCC. Powyższe wymagania zostały opracowane w celu zapewnienia należytej ochrony przed szkodliwym wpływem urządzeń stosowanych w miejscach pracy.

Niniejsze urządzenie wytwarza, używa i może emitować częstotliwość radiową. Jeśli nie zostało zainstalowane i nie jest używane zgodnie ze wskazówkami podanymi w niniejszej instrukcji obsługi, może powodować zakłócenia sygnałów radiowych. Używanie niniejszego urządzenia w warunkach domowych może spowodować zakłócenie sygnałów radiowych. Szkody te użytkownik będzie musiał pokryć na własny koszt.

Jakiegolwiek zmiany lub modyfikacje urządzenia bez zgody odpowiednich instytucji mogą doprowadzić do pozbawienia użytkownika prawa do korzystania ze sprzętu.

Kanada

Niniejsze cyfrowe urządzenie klasy B jest zgodne z kanadyjskimi przepisami ICES-003.

Certyfikacje bezpieczeństwa

FCC-B, UL, cUL, CB, CE, CCC, EK, PCT i PSB

Ostrzeżenie EN 55022

Jest to produkt klasy B. W warunkach domowych może powodować zakłócenie sygnałów radiowych. W takim przypadku użytkownik zobowiązany jest podjąć stosowne kroki prowadzące do usunięcia zakłóceń. Projektor przeznaczony jest do pracy w salach konferencyjnych, w salach dyskusyjnych i audytoriach.